

Reparaturleitfaden Stromlaufpläne

Nachtrag

Nr. 001

OCTAVIA II

Ordner Nr. S00572000

Modelljahr 2006,2006

Ausgabe 12.07

1,4 I - Motronic/55 kW, Motorkennbuchstaben BCA

Motorkennbuchstaben BCA

ab Mai 2005



Leitungsstrangreparaturen dürfen nur mit dem Service-Koffer ausgeführt werden.



Inhaltsverzeichnis

- Hinweise	2/1
- Batterie, Anlasser, Drehstromgenerator, E-Box	2/2
- Stromversorgungsrelais für Motronic, E-Box	2/3
- E-Box	2/4
- Sicherungshalter	2/5
- Relais für Spannungsversorgung Klemme 50, Sicherungshalter	2/6
- Steuergerät für Motronic	2/7
- Steuergerät für Motronic, Geber für Gaspedalstellung, Drosselklappensteuereinheit	2/8
- Steuergerät für Motronic, Geber für Motordrehzahl, Geber für Nockenwellenposition, Geber für Kühlmitteltemperatur, Kühlmitteltemperaturgeber am Kühlerausgang	2/9
- Steuergerät für Motronic, Lambdasonde, Lambdasonde nach Katalysator	2/10
- Steuergerät für Motronic, Einspritzventile, Klopfsensor I	2/11
- Steuergerät für Motronic, Magnetventil für Aktivkohlebehälter-Anlage, Geber für Ansauglufttemperatur und Saugrohrdruck, Heizwiderstand für Kurbelgehäuseentlüftung	2/12
- Steuergerät für Motronic, Zündanlage	2/13
- Steuergerät für Motronic, Bremspedalschalter, Geber für Kupplungsposition	2/14
- Steuergerät für Motronic, Geber für Kraftstoffvorratsanzeige, Kraftstoffpumpe, Kraftstoffpumpenrelais, Relais für Kraftstoffvorlauf	2/15
- Steuergerät für Motronic, Diagnose-Interface für Datenbus, Schalttafeleinsatz, Kontrolllampen, Kühlmitteltemperaturanzeige	2/16
- Schalttafeleinsatz, Kontrolllampen, Kraftstoffvorratsanzeige, Drehzahlmesser, Geschwindigkeitsmesser, Öldruckschalter, Geber für Ölstand/-temperatur	2/17

Hinweise

Informationen über

siehe Einbauorte

- ◆ Relaisplatz- und Sicherungsbelegungen
- ◆ Mehrfachsteckverbindungen
- ◆ Massepunkte

Batterie, Anlasser, Drehstromgenerator, E-Box

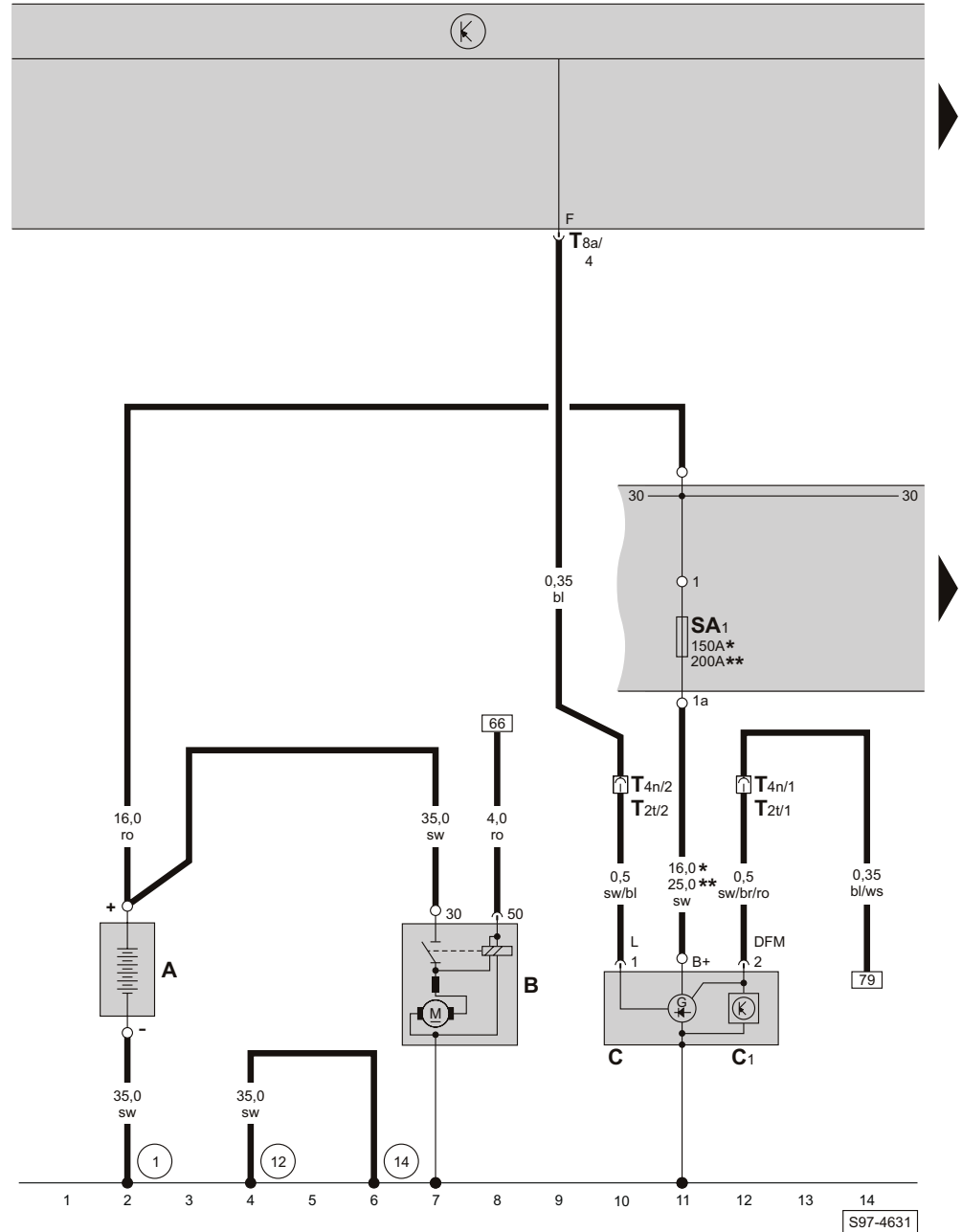

- ws = weiss
- sw = schwarz
- ro = rot
- br = braun
- gn = grün
- bl = blau
- gr = grau
- li = lila
- ge = gelb
- or = orange

- A - Batterie
- B - Anlasser
- C - Drehstromgenerator
- C1 - Spannungsregler
- SA1 - Sicherung -1- (30), in der E-Box
- T2t - Steckverbindung, 2-fach, im Motorraum vorn links (bei Fahrzeugen mit Heizung)
- T4n - Steckverbindung, 4-fach, im Motorraum vorn links (bei Fahrzeugen mit Climatic / Climatronic)
- T8a - Steckverbindung, 8-fach, am Steuergerät für Bordnetz (schwarz)

- ① - Masseband, Batterie - Aufbau
- ⑫ - Massepunkt, im Motorraum links (am Längsträger)
- ⑭ - Massepunkt, am Getriebe
- * - bei Fahrzeugen mit Drehstromgenerator 90A / 110A
- ** - bei Fahrzeugen mit Drehstromgenerator 140A

S97-4631

Stromversorgungsrelais für Motronic, E-Box

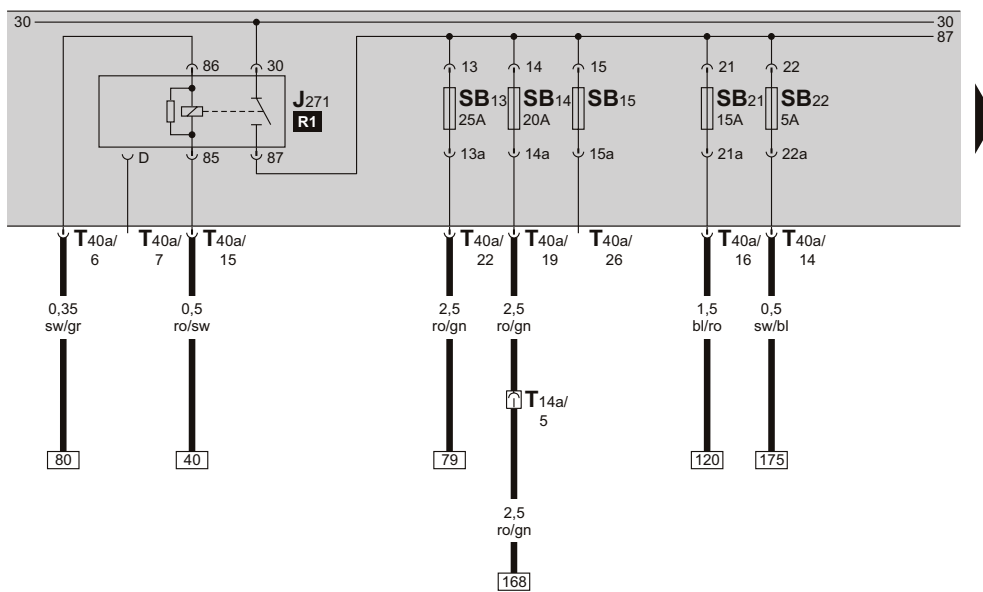
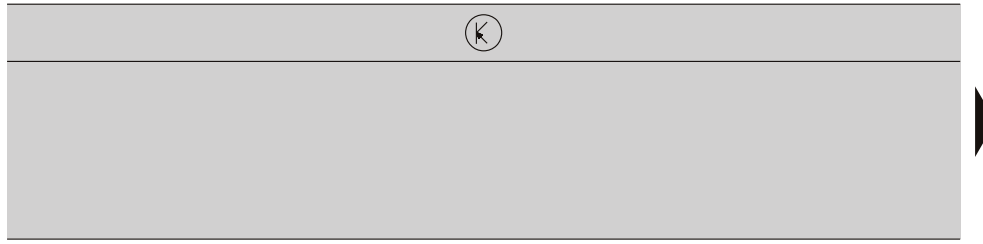

ws = weiss
 sw = schwarz
 ro = rot
 br = braun
 gn = grün
 bl = blau
 gr = grau
 li = lila
 ge = gelb
 or = orange



J271 - Stromversorgungsrelais für Motronic, in der E-Box
 SB13 - Sicherung -13-, in der E-Box
 SB14 - Sicherung -14-, in der E-Box
 SB15 - Sicherung -15-, in der E-Box
 SB21 - Sicherung -21-, in der E-Box

SB22 - Sicherung -22-, in der E-Box
 T14a - Steckverbindung, 14-fach, im Motorraum vorn links (schwarz)
 T40a - Steckverbindung, 40-fach, an der E-Box

E-Box

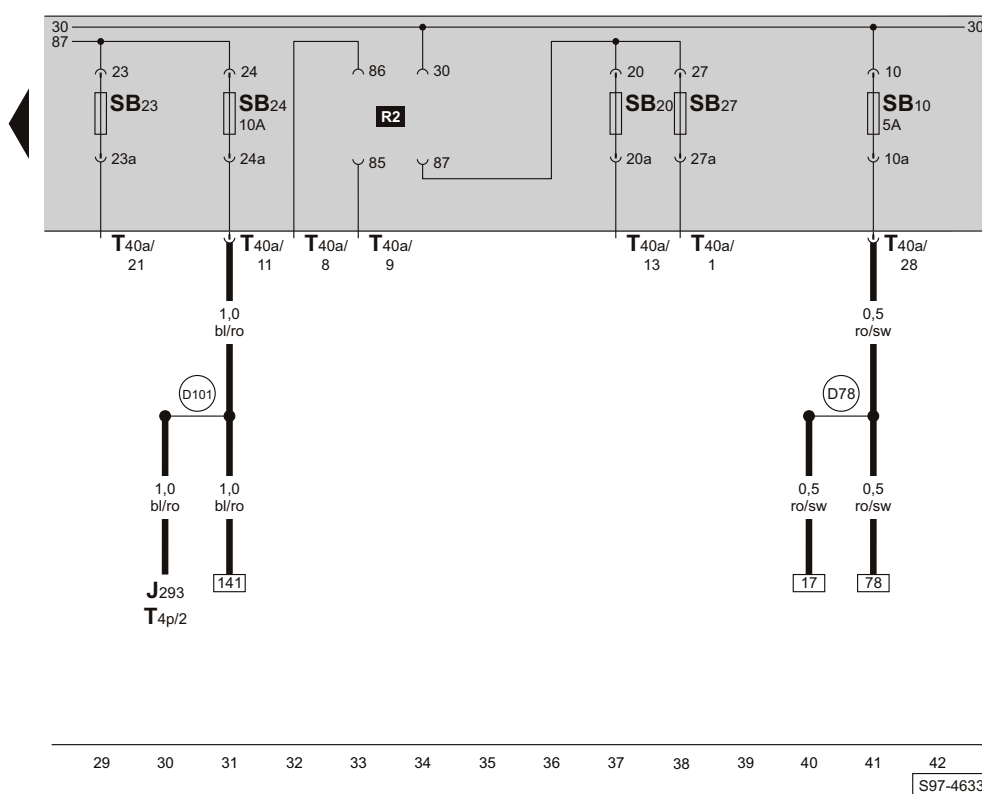

- ws = weiss
- sw = schwarz
- ro = rot
- br = braun
- gn = grün
- bl = blau
- gr = grau
- li = lila
- ge = gelb
- or = orange

- J293 - Steuergerät für Kühlerlüfter
- SB10 - Sicherung -10-, in der E-Box
- SB20 - Sicherung -20-, in der E-Box
- SB23 - Sicherung -23-, in der E-Box
- SB24 - Sicherung -24-, in der E-Box
- SB27 - Sicherung -27-, in der E-Box
- T4p - Steckverbindung, 4-fach, im Halter am Kühler links

- T40a - Steckverbindung, 40-fach, an der E-Box
- (D78) - Plusverbindung -1- (30a), im Leitungsstrang Motorraum
- (D101) - Verbindung (87a), im Leitungsstrang Motorraum

Sicherungshalter

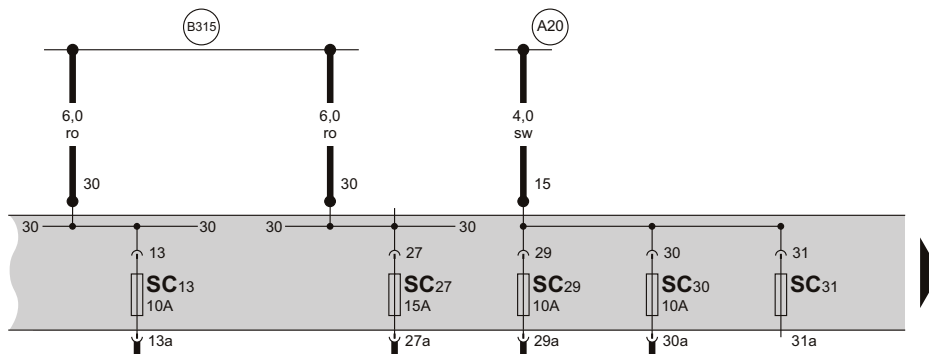
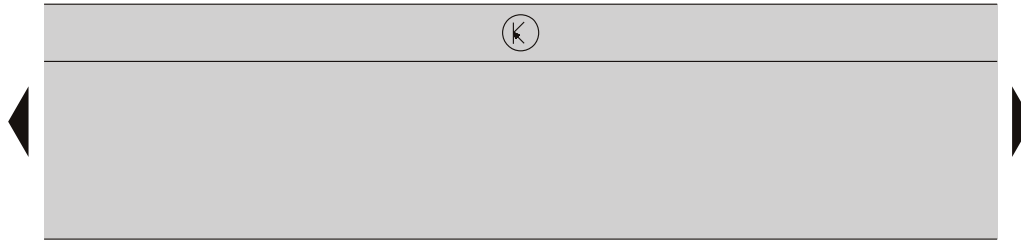

- ws = weiss
- sw = schwarz
- ro = rot
- br = braun
- gn = grün
- bl = blau
- gr = grau
- li = lila
- ge = gelb
- or = orange



- SC13 - Sicherung -13-, im Sicherungshalter
- SC27 - Sicherung -27-, im Sicherungshalter
- SC29 - Sicherung -29-, im Sicherungshalter
- SC30 - Sicherung -30-, im Sicherungshalter
- SC31 - Sicherung -31-, im Sicherungshalter

- (A20) - Plusverbindung -1- (15a), im Schalttafelleitungsstrang
- (B315) - Plusverbindung -1- (30a), im Leitungsstrang Innenraum

Relais für Spannungsversorgung Klemme 50, Sicherungshalter

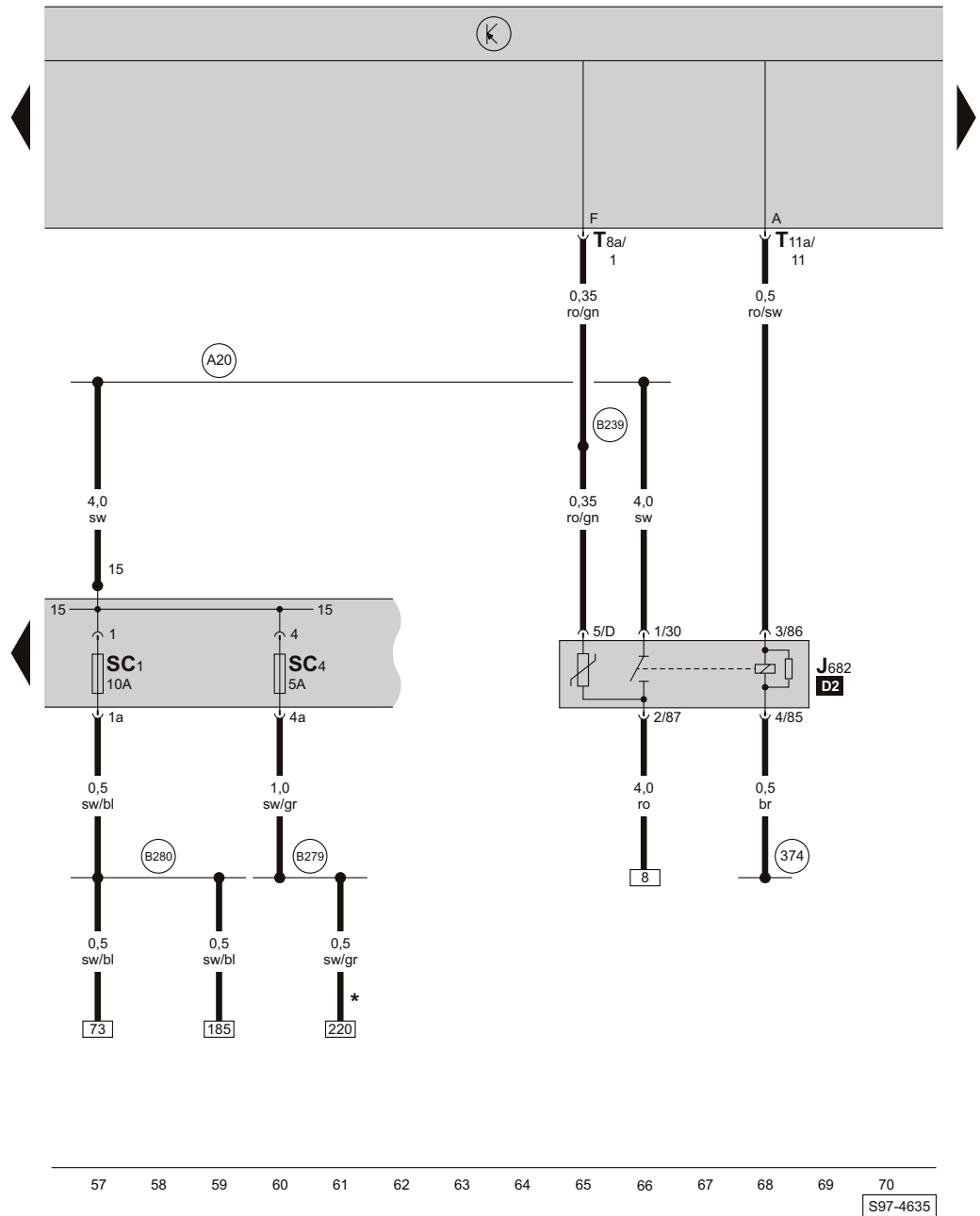

- ws = weiss
- sw = schwarz
- ro = rot
- br = braun
- gn = grün
- bl = blau
- gr = grau
- li = lila
- ge = gelb
- or = orange

- J682 - Relais für Spannungsversorgung Klemme 50, am Zusatzrelaisshalter unter Schalttafel
- SC1 - Sicherung -1-, im Sicherungshalter
- SC4 - Sicherung -4-, im Sicherungshalter
- T8a - Steckverbindung, 8-fach, am Steuergerät für Bordnetz (schwarz)
- T11a - Steckverbindung, 11-fach, am Steuergerät für Bordnetz (schwarz)

- (B239) - Plusverbindung -1- (50), im Leitungsstrang Innenraum
- (B279) - Plusverbindung -3- (15a), im Leitungsstrang Innenraum
- (B280) - Plusverbindung -4- (15a), im Leitungsstrang Innenraum
- * - nur bei Fahrzeugen mit Wartungsintervallverlängerung (WIV)

- (374) - Masseverbindung -9-, im Leitungsstrang Innenraum
- (A20) - Plusverbindung -1- (15a), im Schalttafelleitungsstrang

Steuergerät für Motronic

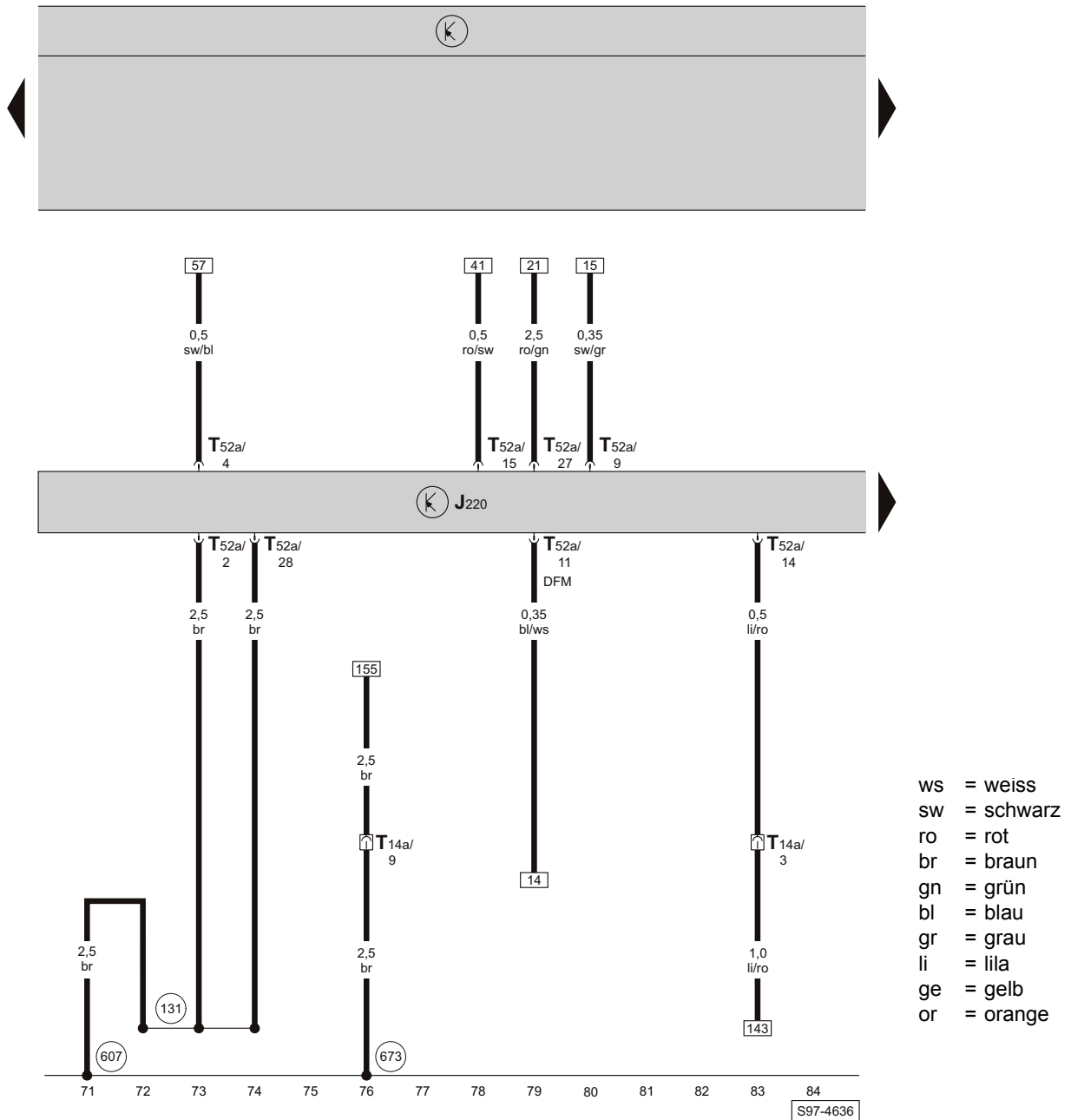

- J220 - Steuergerät für Motronic
- T14a - Steckverbindung, 14-fach, im Motorraum vorn links (schwarz)
- T52a - Steckverbindung, 52-fach, am Motorsteuergerät

- (131) - Masseverbindung -2-, im Leitungsstrang Motorraum
- (607) - Massepunkt, im Wasserkasten links
- (673) - Massepunkt -3-, im Motorraum links (am Längsträger)

Steuergerät für Motronic, Geber für Gaspedalstellung, Drosselklappensteuereinheit

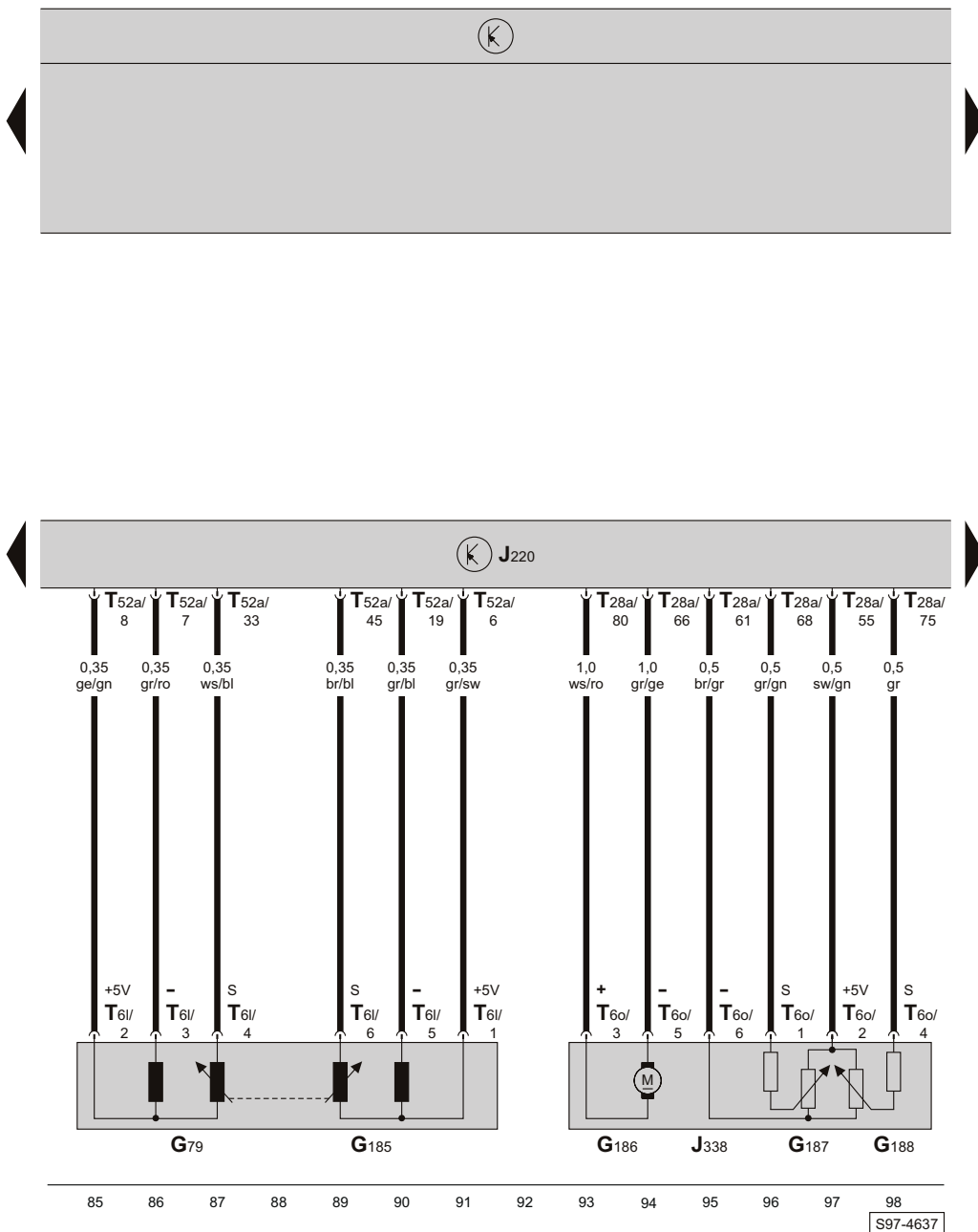

Steuergerät für Motronic, Geber für Motordrehzahl, Geber für Nockenwellenposition, Geber für Kühlmitteltemperatur, Kühlmitteltemperaturgeber am Kühlerausgang

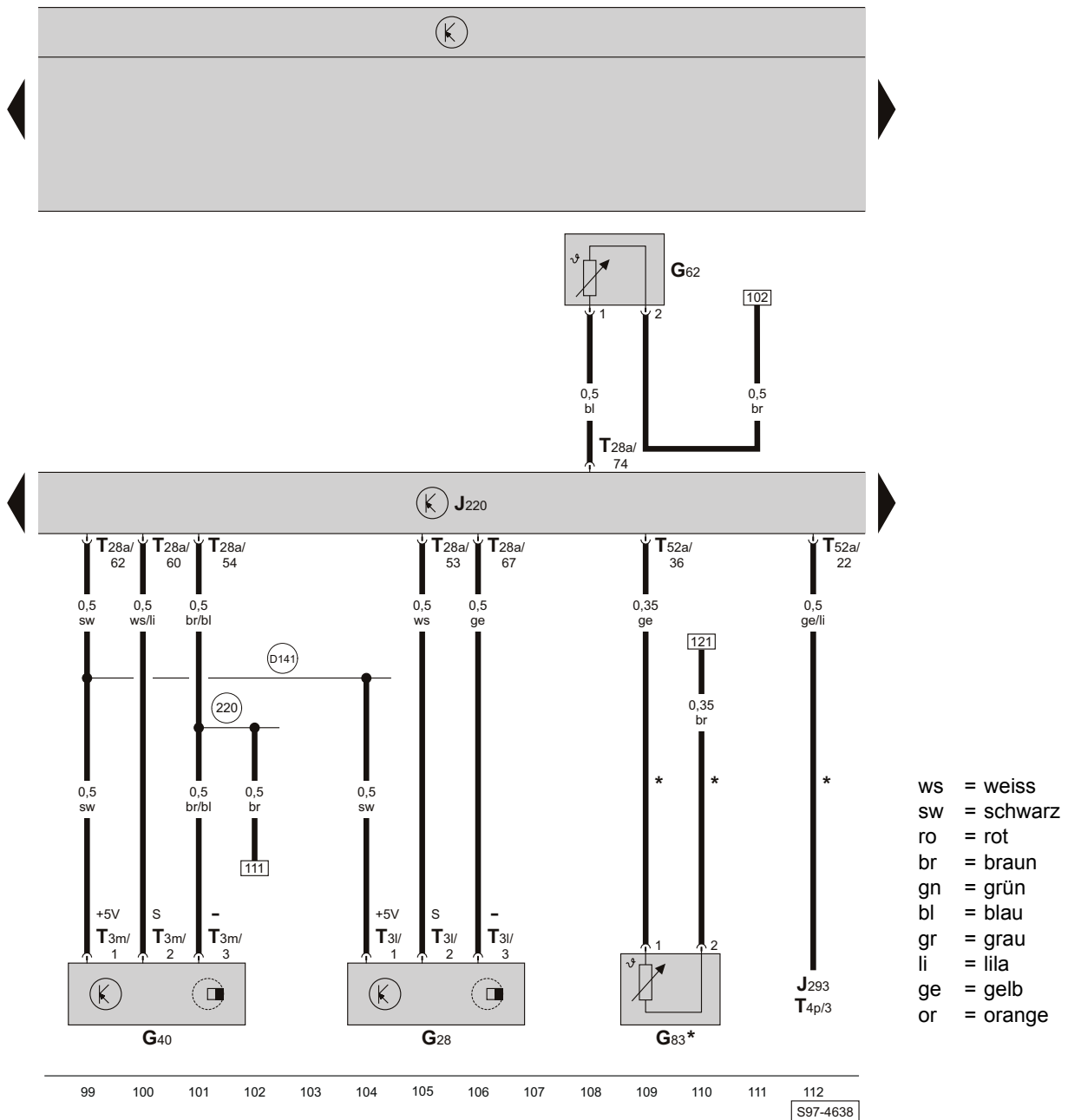

- G28 - Geber für Motordrehzahl
- G40 - Geber für Nockenwellenposition
- G62 - Geber für Kühlmitteltemperatur
- G83 - Kühlmitteltemperaturgeber am Kühlerausgang
- J220 - Steuergerät für Motronic
- J293 - Steuergerät für Kühlerlüfter
- T3l - Steckverbindung, 3-fach, am Geber für Motordrehzahl
- T3m - Steckverbindung, 3-fach, am Geber für Nockenwellenposition
- T4p - Steckverbindung, 4-fach, im Halter am Kühler links

- T28a - Steckverbindung, 28-fach, am Motorsteuergerät
- T52a - Steckverbindung, 52-fach, am Motorsteuergerät
- (220) - Masseverbindung (Gebermasse), im Leitungsstrang Motorvorverkabelung
- (D141) - Verbindung (5V), im Leitungsstrang Motorvorverkabelung
- * - nur bei Fahrzeugen mit Sonderausstattung, abhängig vom Typ des Kühlerlüfters

Steuergerät für Motronic, Lambdasonde, Lambdasonde nach Katalysator

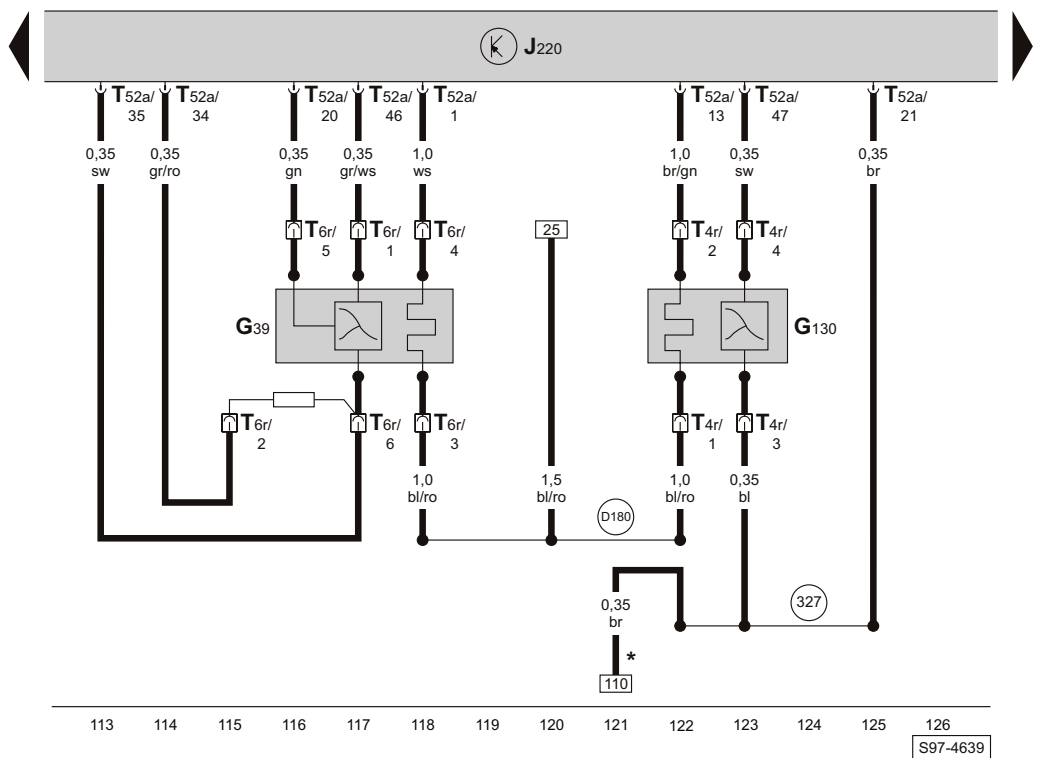
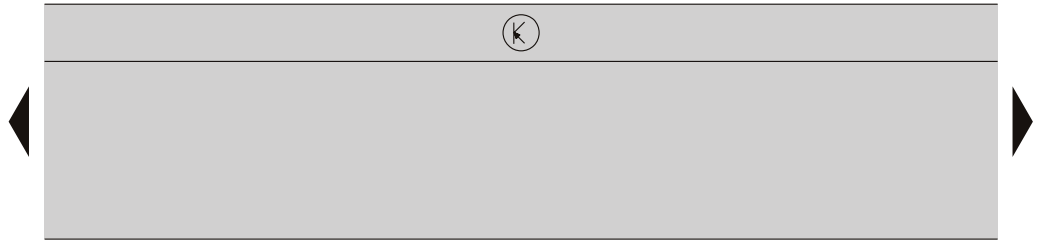

- ws = weiss
- sw = schwarz
- ro = rot
- br = braun
- gn = grün
- bl = blau
- gr = grau
- li = lila
- ge = gelb
- or = orange

- G39 - Lambdasonde
- G130 - Lambdasonde nach Katalysator
- J220 - Steuergerät für Motronic
- T4r - Steckverbindung, 4-fach, an der Lambdasonde nach Katalysator
- T6r - Steckverbindung, 6-fach, an der Lambdasonde (schwarz), im Halter am Getriebe
- T52a - Steckverbindung, 52-fach, am Motorsteuergerät

- (327) - Masseverbindung (Gebermasse), im Leitungsstrang Motorraum
- (D180) - Verbindung -1- (87a), im Leitungsstrang Motorraum
- * - nur bei Fahrzeugen mit Sonderausstattung, abhängig vom Typ des Kühlerlüfters

Steuergerät für Motronic, Einspritzventile, Klopfsensor I

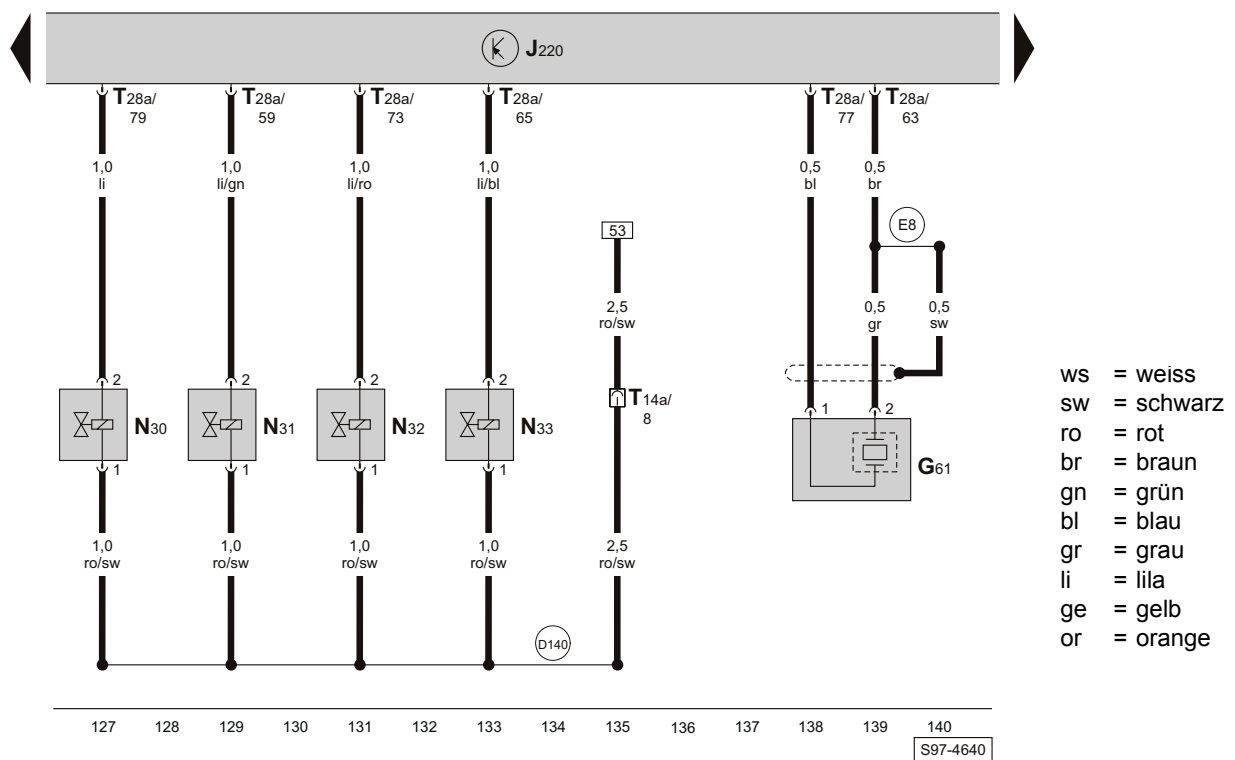
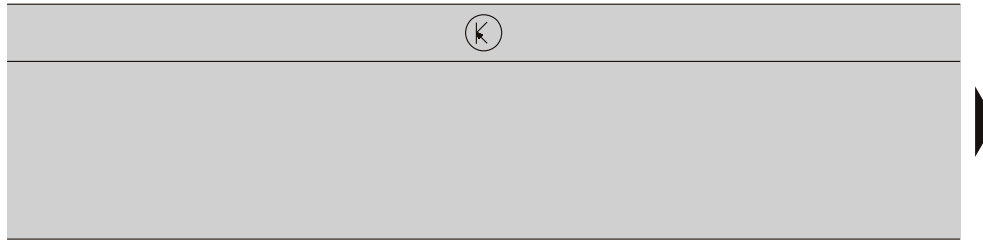

- G61 - Klopfsensor I
 J220 - Steuergerät für Motronic
 N30 - Einspritzventil Zylinder 1
 N31 - Einspritzventil Zylinder 2
 N32 - Einspritzventil Zylinder 3
 N33 - Einspritzventil Zylinder 4
 T14a - Steckverbindung, 14-fach, im Motorraum vorn links (schwarz)

T28a - Steckverbindung, 28-fach, am Motorsteuergerät

- (D140) - Verbindung (Einspritzventile), im Leitungsstrang Motorvorverkabelung
 (E8) - Verbindung (Masse), im Leitungsstrang Motorvorverkabelung

Steuergerät für Motronic, Magnetventil für Aktivkohlebehälter-Anlage, Geber für Ansauglufttemperatur und Saugrohrdruck, Heizwiderstand für Kurbelgehäuseentlüftung

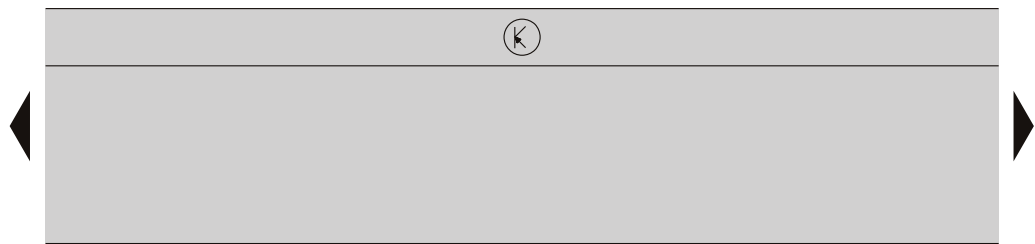

- ws = weiss
- sw = schwarz
- ro = rot
- br = braun
- gn = grün
- bl = blau
- gr = grau
- li = lila
- ge = gelb
- or = orange

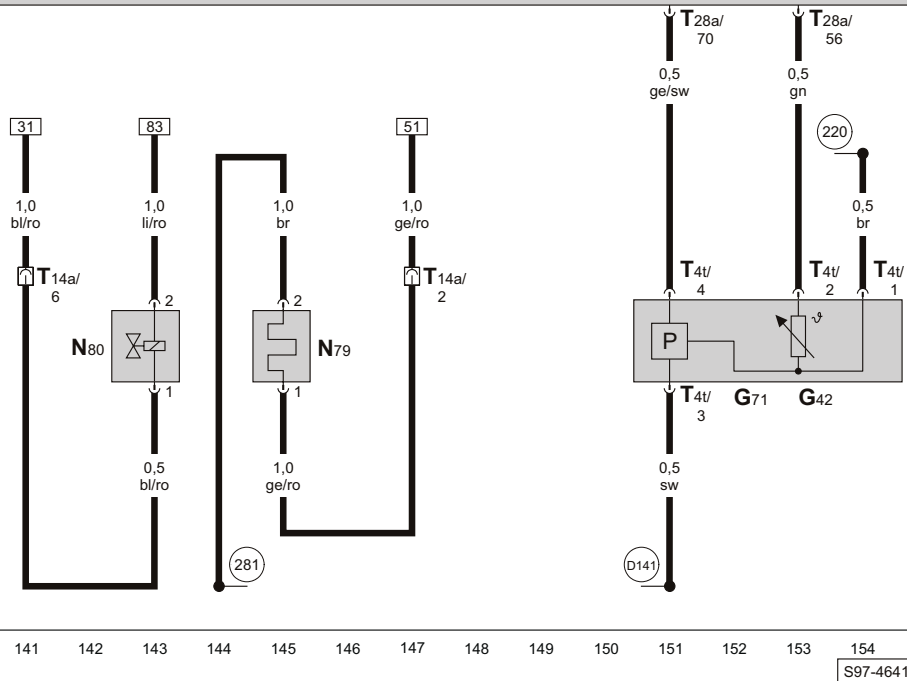

- G42 - Geber für Ansauglufttemperatur
- G71 - Geber für Saugrohrdruck
- J220 - Steuergerät für Motronic
- N79 - Heizwiderstand für Kurbelgehäuseentlüftung
- N80 - Magnetventil für Aktivkohlebehälter-Anlage
- T4t - Steckverbindung, 4-fach, am Geber für Ansauglufttemperatur und Saugrohrdruck
- T14a - Steckverbindung, 14-fach, im Motorraum vorn links (schwarz)

- T28a - Steckverbindung, 28-fach, am Motorsteuergerät
- (220) - Masseverbindung (Gebermasse), im Leitungsstrang Motorvorverkabelung
- (281) - Masseverbindung -1-, im Leitungsstrang Motorvorverkabelung
- (D141) - Verbindung (5V), im Leitungsstrang Motorvorverkabelung

Steuergerät für Motronic, Zündanlage

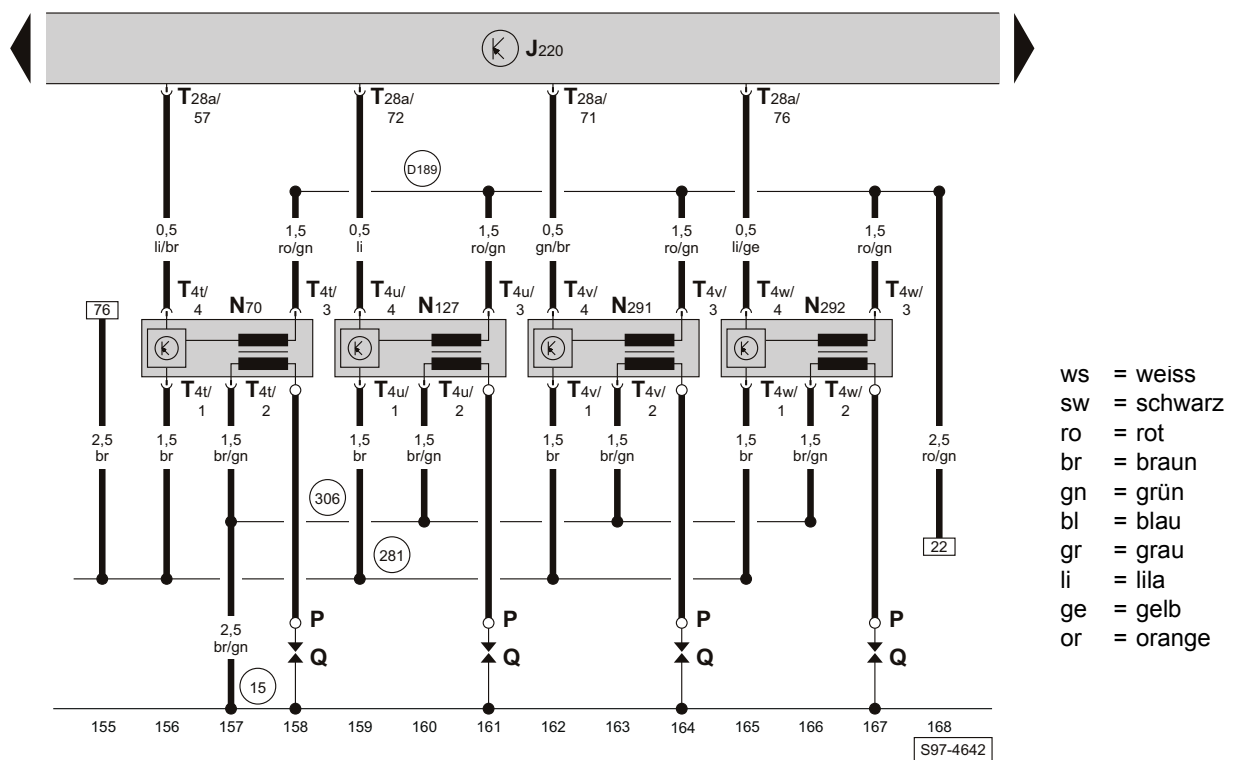
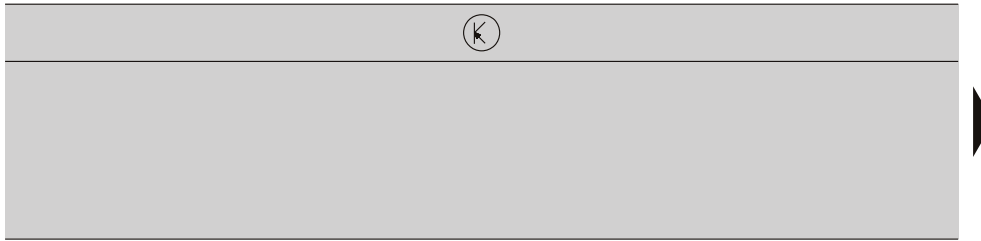

J220 - Steuergerät für Motronic
 N70 - Zündspule 1 mit Leistungsendstufe
 N127 - Zündspule 2 mit Leistungsendstufe
 N291 - Zündspule 3 mit Leistungsendstufe
 N292 - Zündspule 4 mit Leistungsendstufe
 P - Zündkerzenstecker
 Q - Zündkerzen
 T4t - Steckverbindung, 4-fach, an der Zündspule 1
 T4u - Steckverbindung, 4-fach, an der Zündspule 2
 T4v - Steckverbindung, 4-fach, an der Zündspule 3
 T4w - Steckverbindung, 4-fach, an der Zündspule 4

T28a - Steckverbindung, 28-fach, am Motorsteuergerät

15 - Massepunkt, am Zylinderkopf
 281 - Masseverbindung -1-, im Leitungsstrang Motorvorverkabelung
 306 - Masseverbindung (Zündspulen), im Leitungsstrang Motorvorverkabelung
 D189 - Verbindung (87a), im Leitungsstrang Motorvorverkabelung

Steuergerät für Motronic, Bremspedalschalter, Geber für Kupplungsposition

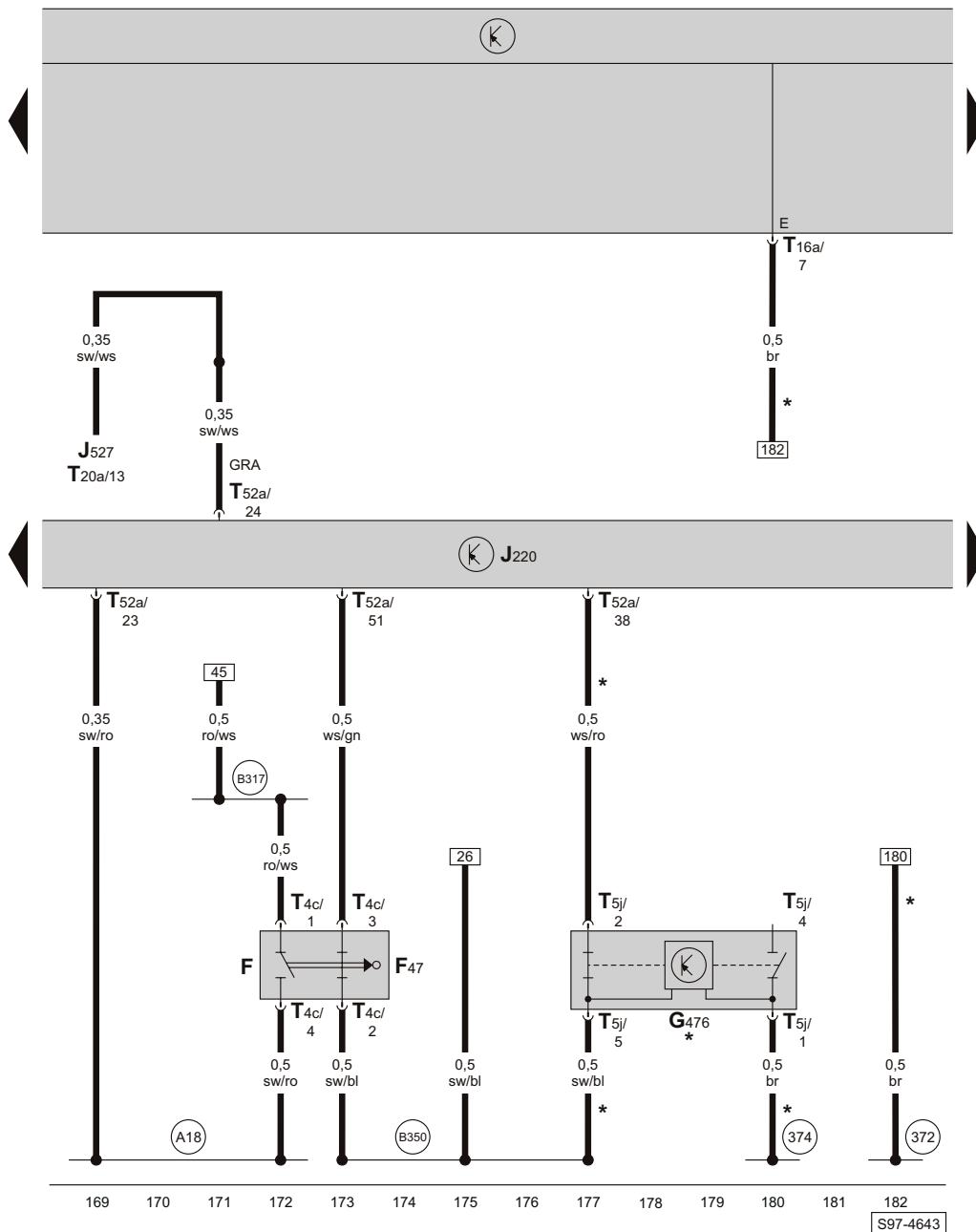

- ws = weiss
- sw = schwarz
- ro = rot
- br = braun
- gn = grün
- bl = blau
- gr = grau
- li = lila
- ge = gelb
- or = orange

- F - Bremslichtschalter
- F47 - Bremspedalschalter
- G476 - Geber für Kupplungsposition
- J220 - Steuergerät für Motronic
- J527 - Steuergerät für Lenksäulenelektronik
- T4c - Steckverbindung, 4-fach, am Bremspedalschalter
- T5j - Steckverbindung, 5-fach, am Geber für Kupplungsposition
- T16a - Steckverbindung, 16-fach, am Steuergerät für Bordnetz (schwarz)
- T20a - Steckverbindung, 20-fach, am Steuergerät für Lenksäulenelektronik
- T52a - Steckverbindung, 52-fach, am Motorsteuergerät

- (372) - Masseverbindung -7-, im Leitungsstrang Innenraum
- (374) - Masseverbindung -9-, im Leitungsstrang Innenraum
- (A18) - Verbindung (54), im Schalttafelleitungsstrang
- (B317) - Plusverbindung -3- (30a), im Leitungsstrang Innenraum
- (B350) - Plusverbindung -1- (87a), im Leitungsstrang Innenraum
- * - gilt nicht für Fahrzeuge mit autom. Getriebe

Steuergerät für Motronic, Geber für Kraftstoffvorratsanzeige, Kraftstoffpumpe, Kraftstoffpumpenrelais, Relais für Kraftstoffvorlauf

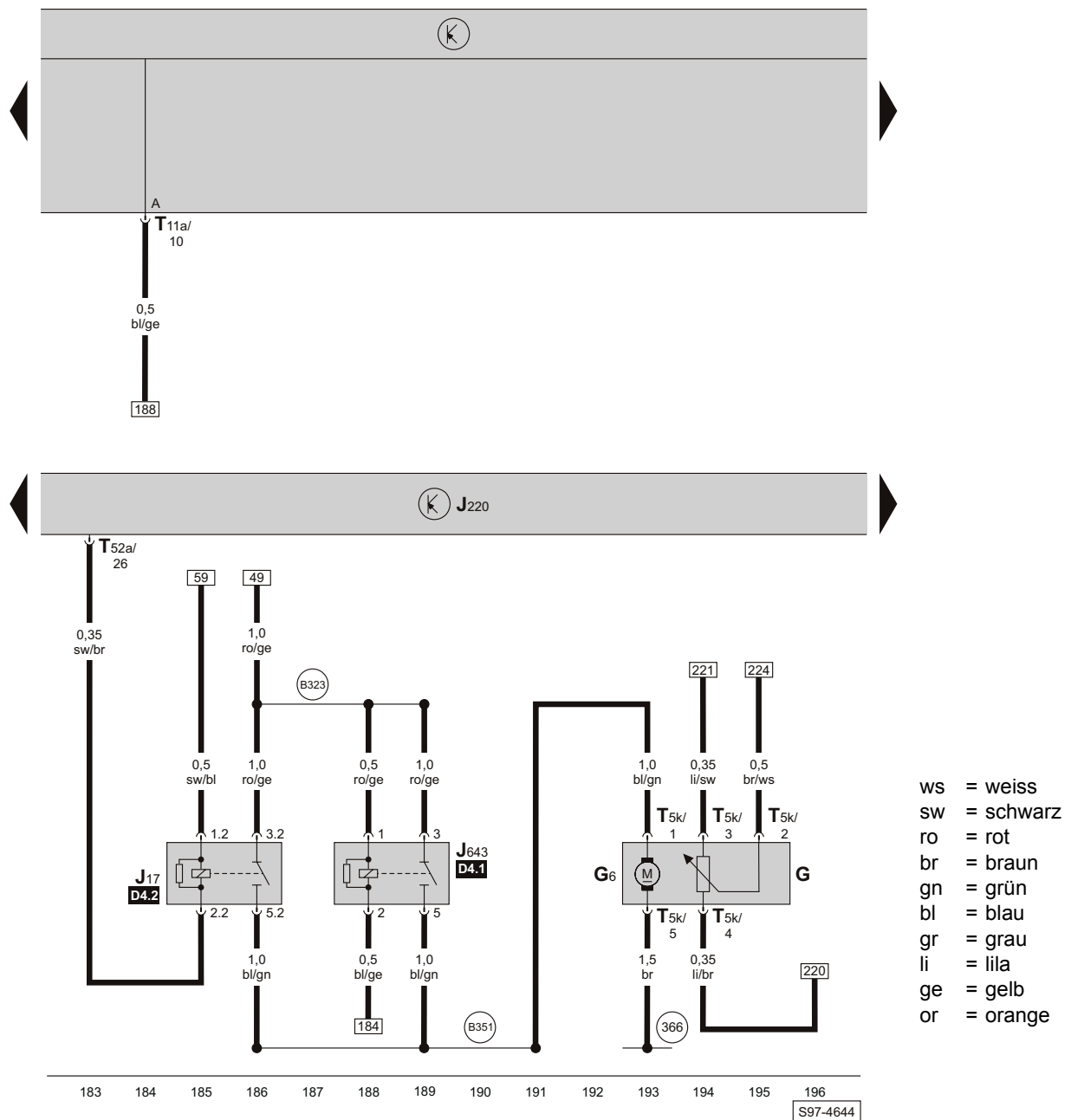

- G - Geber für Kraftstoffvorratsanzeige
 G6 - Kraftstoffpumpe
 J17 - Kraftstoffpumpenrelais, am Zusatzrelaishalter unter Schalttafel
 J220 - Steuergerät für Motronic
 J643 - Relais für Kraftstoffvorlauf, am Zusatzrelaishalter unter Schalttafel
 T5k - Steckverbindung, 5-fach, an der Kraftstoffpumpe

- T11a - Steckverbindung, 11-fach, am Steuergerät für Bordnetz (schwarz)
 T52a - Steckverbindung, 52-fach, am Motorsteuergerät
 (366) - Masseverbindung -1-, im Leitungsstrang Innenraum
 (B323) - Plusverbindung -9- (30a), im Leitungsstrang Innenraum
 (B351) - Plusverbindung -2- (87a), im Leitungsstrang Innenraum

Steuergerät für Motronic, Diagnose-Interface für Datenbus, Schalttafeleinsatz, Kontrolllampen, Kühlmitteltemperaturanzeige

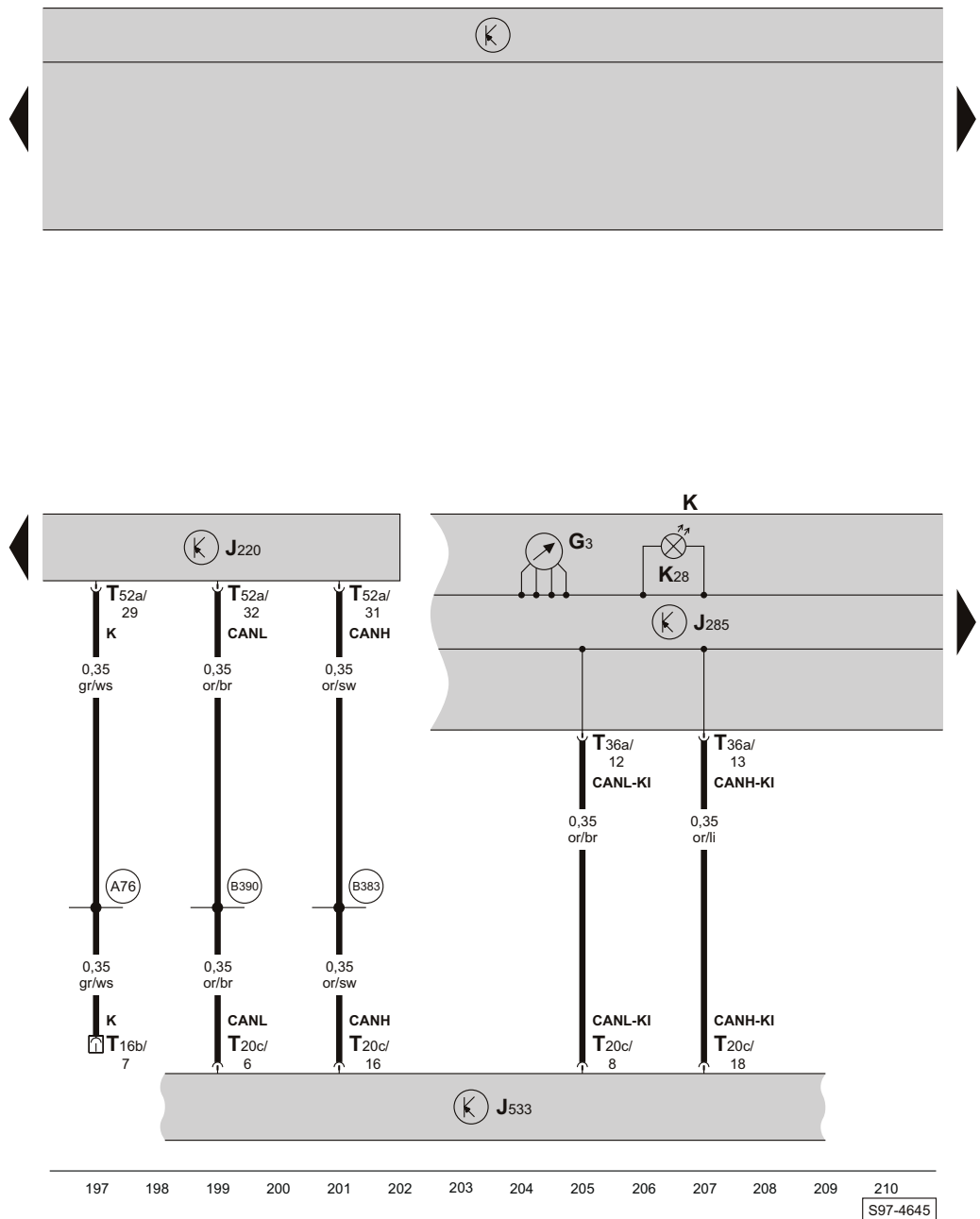

- ws = weiss
- sw = schwarz
- ro = rot
- br = braun
- gn = grün
- bl = blau
- gr = grau
- li = lila
- ge = gelb
- or = orange

- G3 - Kühlmitteltemperaturanzeige
- J220 - Steuergerät für Motronic
- J285 - Steuergerät im Schalttafeleinsatz
- J533 - Diagnose-Interface für Datenbus, unter Schalttafel Mitte
- K - Schalttafeleinsatz
- K28 - Kontrolllampe für Kühlmitteltemperatur und Kühlmittelmangelanzeige
- T16b - Steckverbindung, 16-fach, für Diagnoseanschluss, unter Schalttafel links
- T20c - Steckverbindung, 20-fach, am Diagnose-Interface für Datenbus

- T36a - Steckverbindung, 36-fach, am Schalttafeleinsatz
- T52a - Steckverbindung, 52-fach, am Motorsteuergerät
- (A76) - Verbindung (K-Diagnoseleitung), im Schalttafelleitungsstrang
- (B383) - Verbindung -1- (CAN-H, Antrieb), im Leitungsstrang Innenraum
- (B390) - Verbindung -1- (CAN-L, Antrieb), im Leitungsstrang Innenraum

Schalttafeleinsatz, Kontrolllampen, Kraftstoffvorratsanzeige, Drehzahlmesser, Geschwindigkeitsmesser, Öldruckschalter, Geber für Ölstand/-temperatur

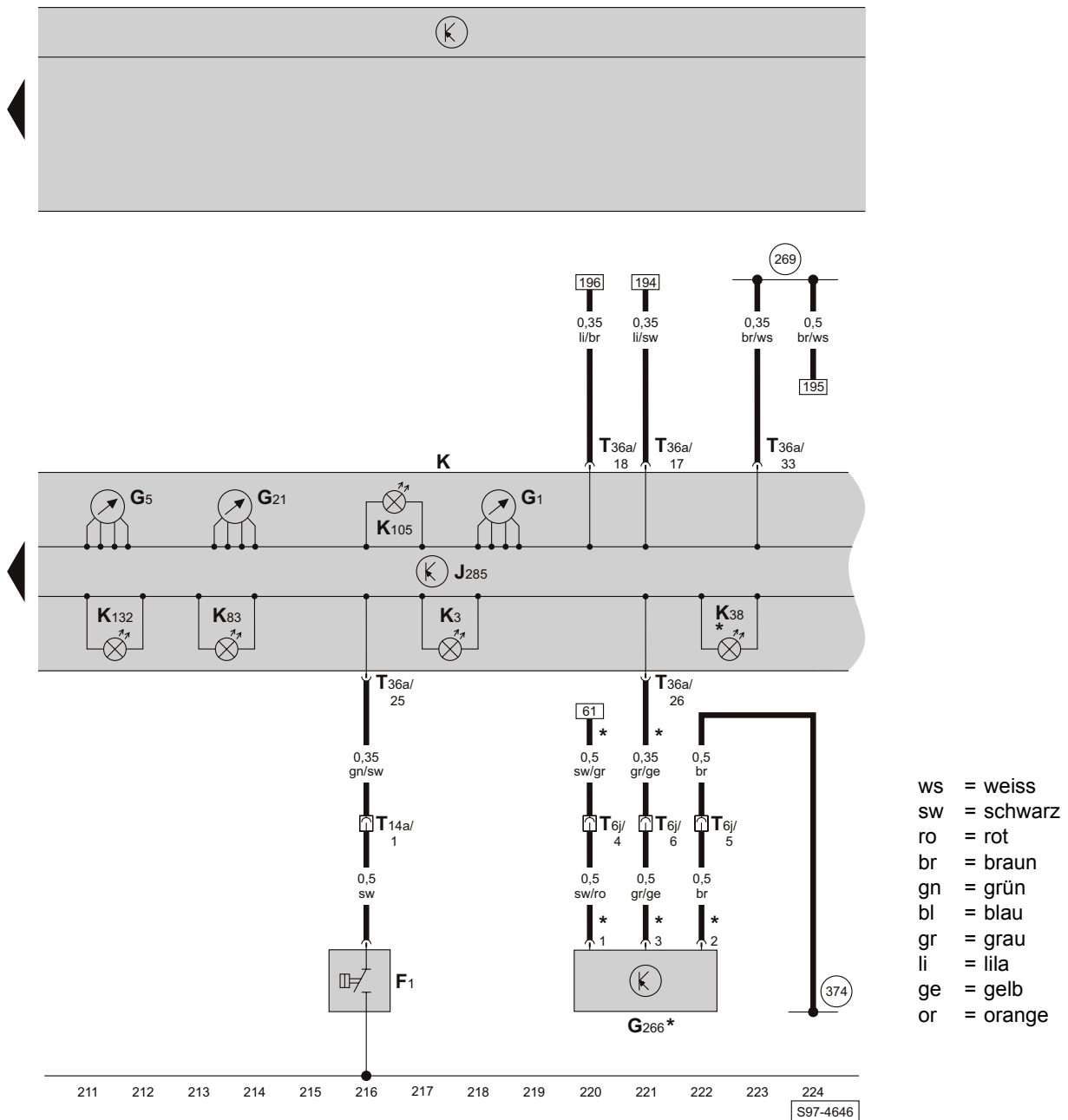

- F1 - Öldruckschalter
- G1 - Kraftstoffvorratsanzeige
- G5 - Drehzahlmesser
- G21 - Geschwindigkeitsmesser
- G266 - Geber für Ölstand/-temperatur
- J285 - Steuergerät im Schalttafeleinsatz
- K - Schalttafeleinsatz
- K3 - Kontrolllampe für Öldruck
- K38 - Kontrolllampe für Ölstand
- K83 - Abgas-Warnleuchte
- K105 - Kontrolllampe für Kraftstoffreserve
- K132 - Fehlerlampe für elektrische Gasbetätigung

- T6j - Steckverbindung, 6-fach, im Motorraum vorn links (schwarz)
- T14a - Steckverbindung, 14-fach, im Motorraum vorn links (schwarz)
- T36a - Steckverbindung, 36-fach, am Schalttafeleinsatz
- (269) - Masseverbindung (Gebermasse) -1-, im Schalttafelleitungsstrang
- (374) - Masseverbindung -9-, im Leitungsstrang Innenraum
- * - nur bei Fahrzeugen mit Wartungsintervallverlängerung (WIV)

