

Reparaturleitfaden Stromlaufpläne

Nachtrag

Nr. 001

SUPERB II

Ordner Nr. S00621900

Modelljahr 2008,9999

Ausgabe 03.08

1,9 I - TDI mit Pumpe-Düse-Einheit/77 kW, Motorkennbuchstaben
BLS

Motorkennbuchstaben BLS

ab März 2008



Leitungsstrangreparaturen dürfen nur mit dem Service-Koffer ausgeführt werden.



Inhaltsverzeichnis

- Hinweise	4/1
- Batterie, Anlasser, Drehstromgenerator, Sicherungshalter A an der E-Box	4/2
- Relais für Dieseldirekteinspritzanlage, Sicherungshalter B auf der E-Box	4/3
- Sicherungshalter B auf der E-Box	4/4
- Sicherungshalter C in der Schalttafel	4/5
- Relais für Spannungsversorgung, Kl. 50, Sicherungshalter C in der Schalttafel	4/6
- Motorsteuergerät, Steuergerät für Glühzeitautomatik, Glühkerzen	4/7
- Motorsteuergerät	4/8
- Motorsteuergerät, Gaspedalstellungsgeber, Ladedruckgeber, Ansauglufttemperaturgeber	4/9
- Motorsteuergerät, Motordrehzahlgeber, Hallgeber, Kühlmitteltemperaturgeber, Kühlmitteltemperaturgeber am Kühlerausgang	4/10
- Motorsteuergerät, Kraftstofftemperaturgeber, Ventile für Pumpe/Düse	4/11
- Motorsteuergerät, Luftmassenmesser, Magnetventil für Ladedruckbegrenzung, Umschaltventil für Kühler der Abgasrückführung	4/12
- Motorsteuergerät, Lambdasonde, Heizwiderstand für Kurbelgehäuseentlüftung	4/13
- Motorsteuergerät, Stellmotor für Abgasrückführung, Potenziometer für Abgasrückführung, Motor für Saugrohrklappe	4/14
- Motorsteuergerät, Abgastemperaturgeber 1, Abgastemperaturgeber 2, Drucksensor 1 für Abgas, Temperaturgeber nach Partikelfilter	4/15
- Motorsteuergerät, Bremspedalschalter, Kupplungspositionsgeber	4/16
- Motorsteuergerät, Geber für Kraftstoffvorratsanzeige, Kraftstoffpumpe für Vorförderung, Kraftstoffpumpenrelais	4/17
- Motorsteuergerät, Diagnose-Interface für Datenbus, Schalttafeleinsatz, Kontrollleuchten, Kühlmitteltemperaturanzeige	4/18
- Schalttafeleinsatz, Kontrollleuchten, Kraftstoffvorratsanzeige, Kraftstoffvorratsgeber 2	4/19
- Schalttafeleinsatz, Kontrollleuchten, Drehzahlmesser, Geschwindigkeitsmesser, Öldruckschalter, Ölstands- und Öltemperaturgeber	4/20

Hinweise

Informationen über

siehe Einbauorte

- ◆ Relaisplatz- und Sicherungsbelegungen
- ◆ Mehrfachsteckverbindungen
- ◆ Massepunkte

Batterie, Anlasser, Drehstromgenerator, Sicherungshalter A an der E-Box

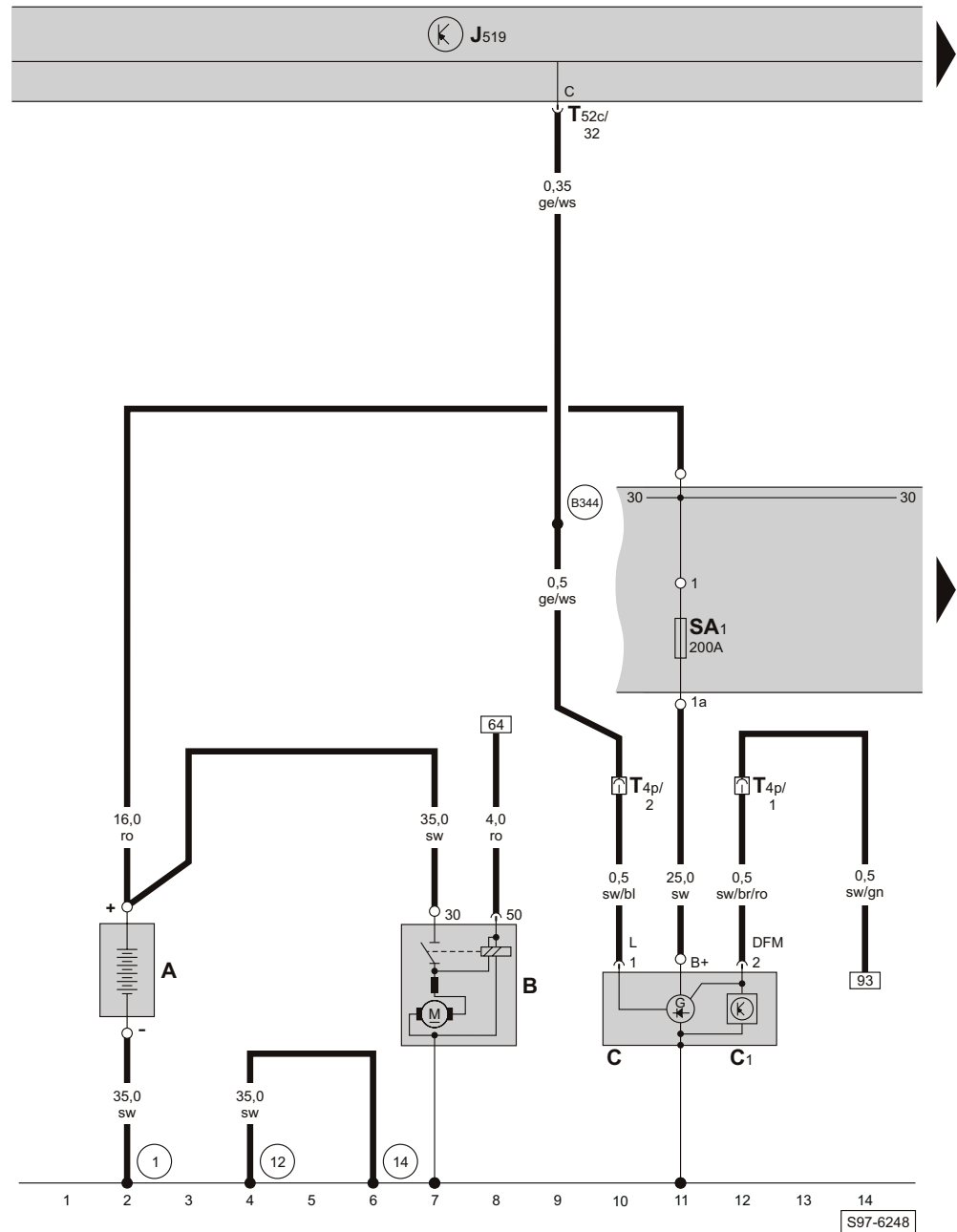

- ws = weiss
- sw = schwarz
- ro = rot
- br = braun
- gn = grün
- bl = blau
- gr = grau
- li = lila
- ge = gelb
- or = orange

- A - Batterie
- B - Anlasser
- C - Drehstromgenerator
- C1 - Spannungsregler
- J519 - Bordnetzsteuergerät
- SA1 - Sicherung 1 auf Sicherungshalter A
- T4p - Steckverbindung, 4fach, im Motorraum links
- T52c - Steckverbindung, 52fach, am Bordnetzsteuergerät (braun)

- ① - Masseband, Batterie - Aufbau
- ⑫ - Massepunkt im Motorraum links
- ⑭ - Massepunkt am Getriebe
- ⓑ344 - Verbindung 1 (61) im Hauptleitungsstrang

Relais für Dieseldirekteinspritzanlage, Sicherungshalter B auf der E-Box

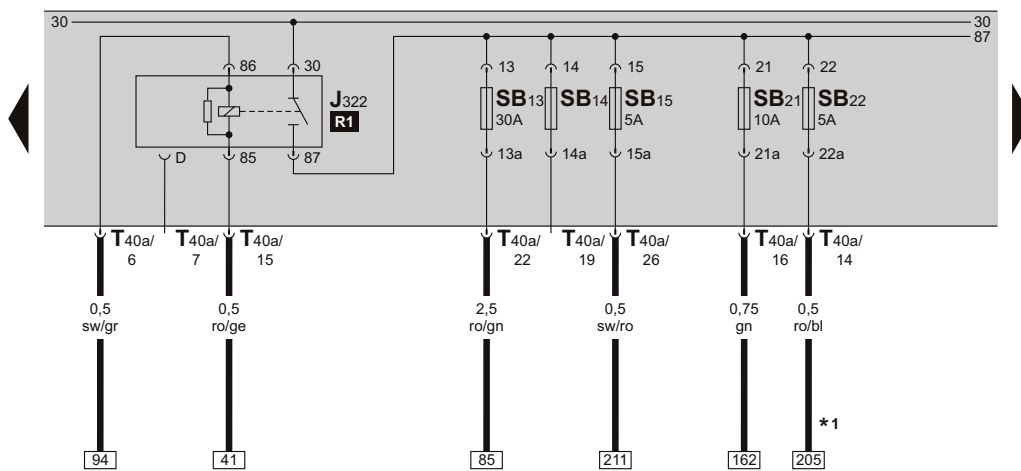

- ws = weiss
- sw = schwarz
- ro = rot
- br = braun
- gn = grün
- bl = blau
- gr = grau
- li = lila
- ge = gelb
- or = orange



- J322 - Relais für Dieseldirekteinspritzanlage
- J519 - Bordnetzsteuergerät
- SB13 - Sicherung 13 auf Sicherungshalter B
- SB14 - Sicherung 14 auf Sicherungshalter B
- SB15 - Sicherung 15 auf Sicherungshalter B

- SB21 - Sicherung 21 auf Sicherungshalter B
- SB22 - Sicherung 22 auf Sicherungshalter B
- T40a - Steckverbindung, 40fach, an der E-Box
- *1 - gilt nicht für Fahrzeuge mit autom. Getriebe

Sicherungshalter B auf der E-Box

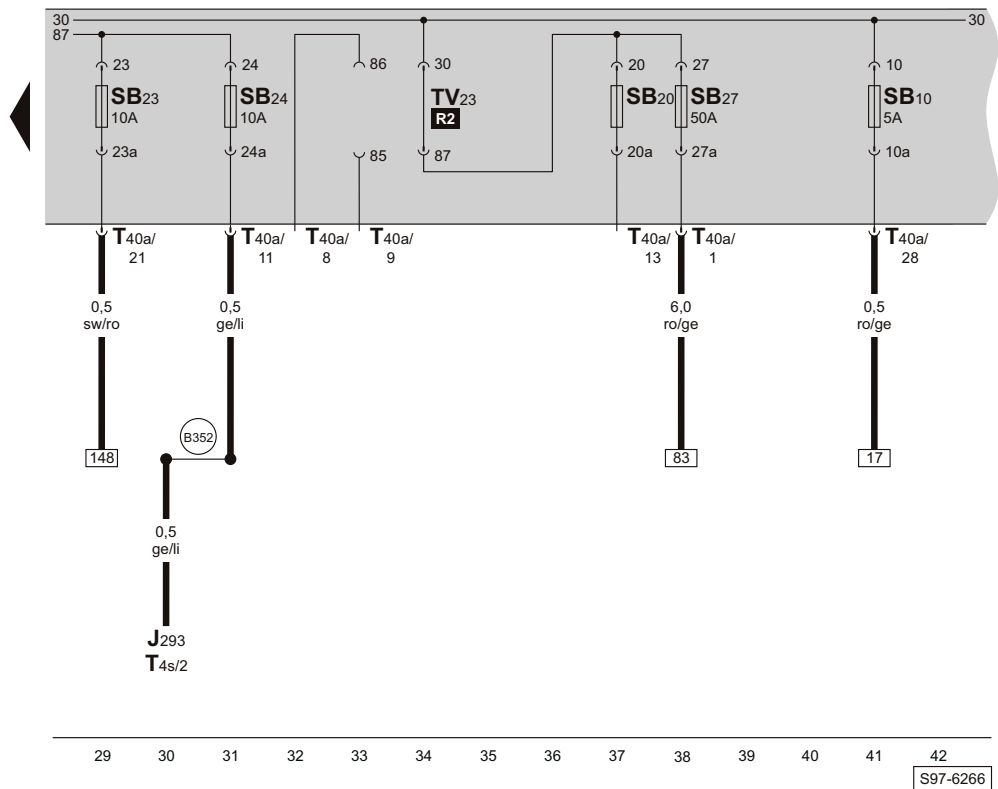

- J293 - Steuergerät für Kühlerlüfter
- J519 - Bordnetzsteuergerät
- SB10 - Sicherung 10 auf Sicherungshalter B
- SB20 - Sicherung 20 auf Sicherungshalter B
- SB23 - Sicherung 23 auf Sicherungshalter B
- SB24 - Sicherung 24 auf Sicherungshalter B
- SB27 - Sicherung 27 auf Sicherungshalter B

- T4s - Steckverbindung, 4fach, im Halter am Kühler links
- T40a - Steckverbindung, 40fach, an der E-Box
- TV23 - Steckbrücke
- (B352) - Plusverbindung 3 (87a) im Hauptleitungsstrang

Sicherungshalter C in der Schalttafel

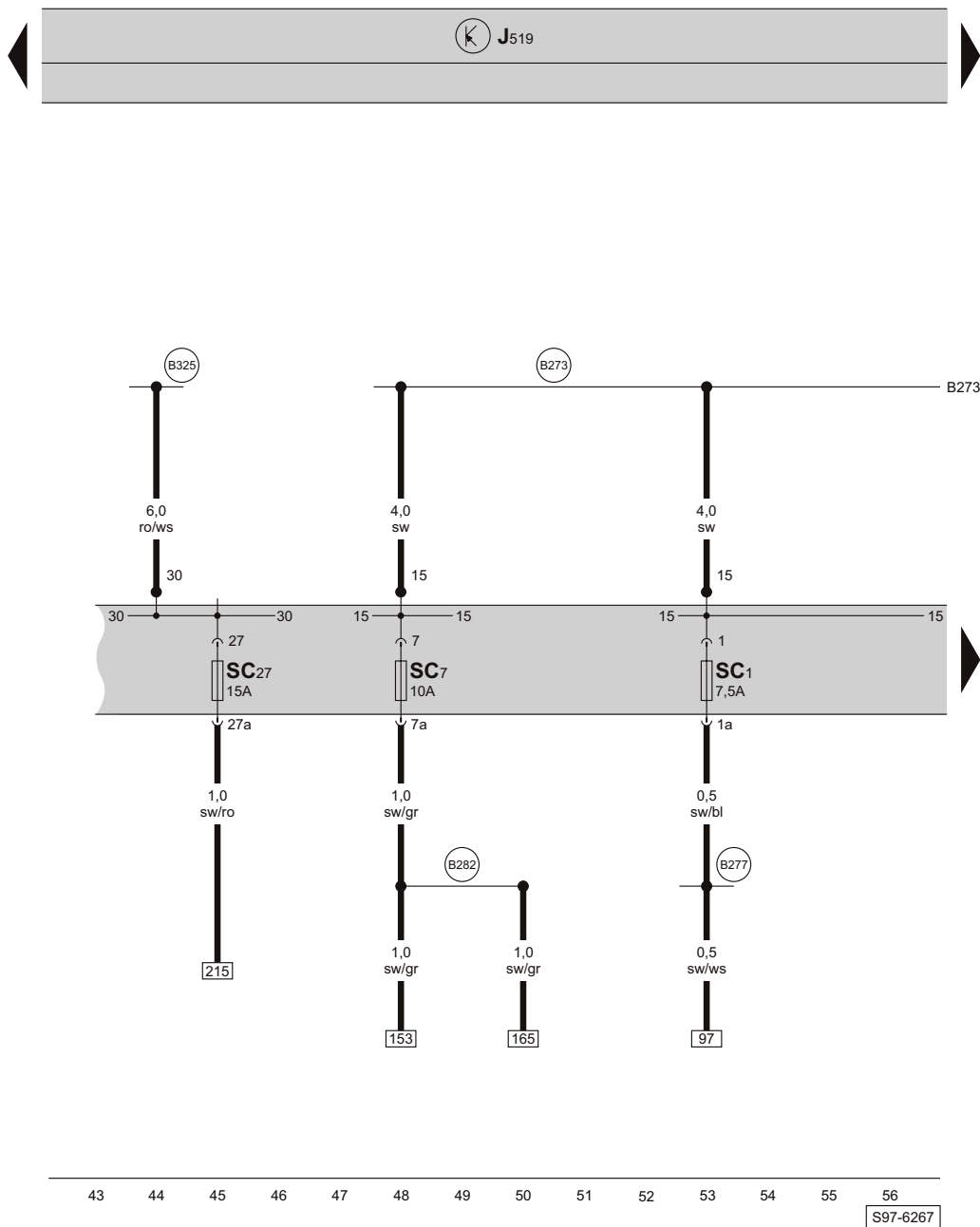

- ws = weiss
- sw = schwarz
- ro = rot
- br = braun
- gn = grün
- bl = blau
- gr = grau
- li = lila
- ge = gelb
- or = orange

- J519 - Bordnetzsteuerg r t
- SC1 - Sicherung 1 auf Sicherungshalter C
- SC7 - Sicherung 7 auf Sicherungshalter C
- SC27 - Sicherung 27 auf Sicherungshalter C

- (B273) - Plusverbindung (15) im Hauptleitungsstrang
- (B277) - Plusverbindung 1 (15a) im Hauptleitungsstrang
- (B282) - Plusverbindung 6 (15a) im Hauptleitungsstrang
- (B325) - Plusverbindung 11 (30a) im Hauptleitungsstrang

Relais für Spannungsversorgung, Kl. 50, Sicherungshalter C in der Schalttafel

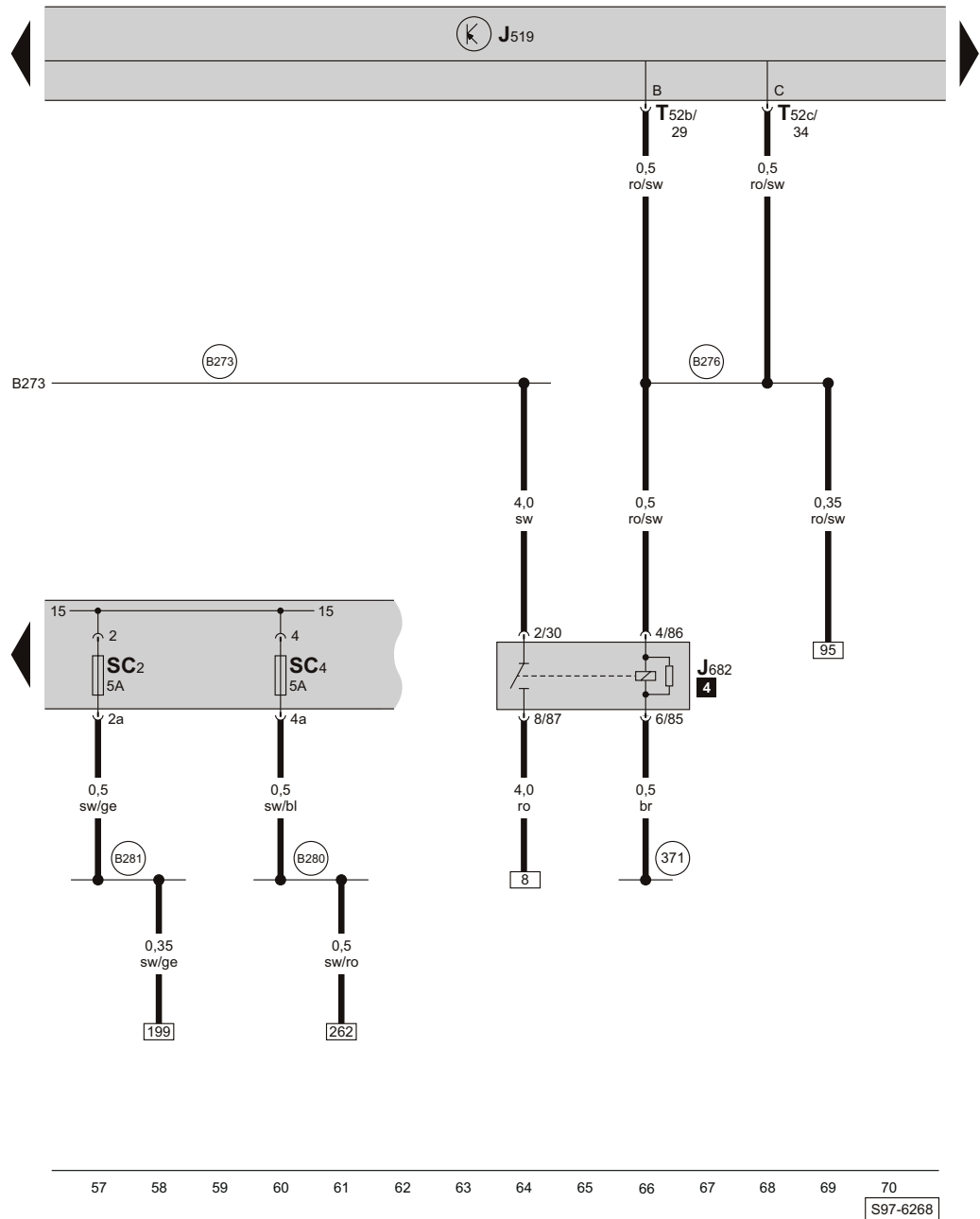

- ws = weiss
- sw = schwarz
- ro = rot
- br = braun
- gn = grün
- bl = blau
- gr = grau
- li = lila
- ge = gelb
- or = orange

- J519 - Bordnetzsteuergerät
- J682 - Relais für Spannungsversorgung, Kl. 50
- SC2 - Sicherung 2 auf Sicherungshalter C
- SC4 - Sicherung 4 auf Sicherungshalter C
- T52b - Steckverbindung, 52fach, am Bordnetzsteuergerät (weiß)
- T52c - Steckverbindung, 52fach, am Bordnetzsteuergerät (braun)

- (371) - Masseverbindung 6 im Hauptleitungsstrang
- (B273) - Plusverbindung (15) im Hauptleitungsstrang
- (B276) - Plusverbindung (50) im Hauptleitungsstrang
- (B280) - Plusverbindung 4 (15a) im Hauptleitungsstrang
- (B281) - Plusverbindung 5 (15a) im Hauptleitungsstrang

Motorsteuergerät, Steuergerät für Glühzeitautomatik, Glühkerzen

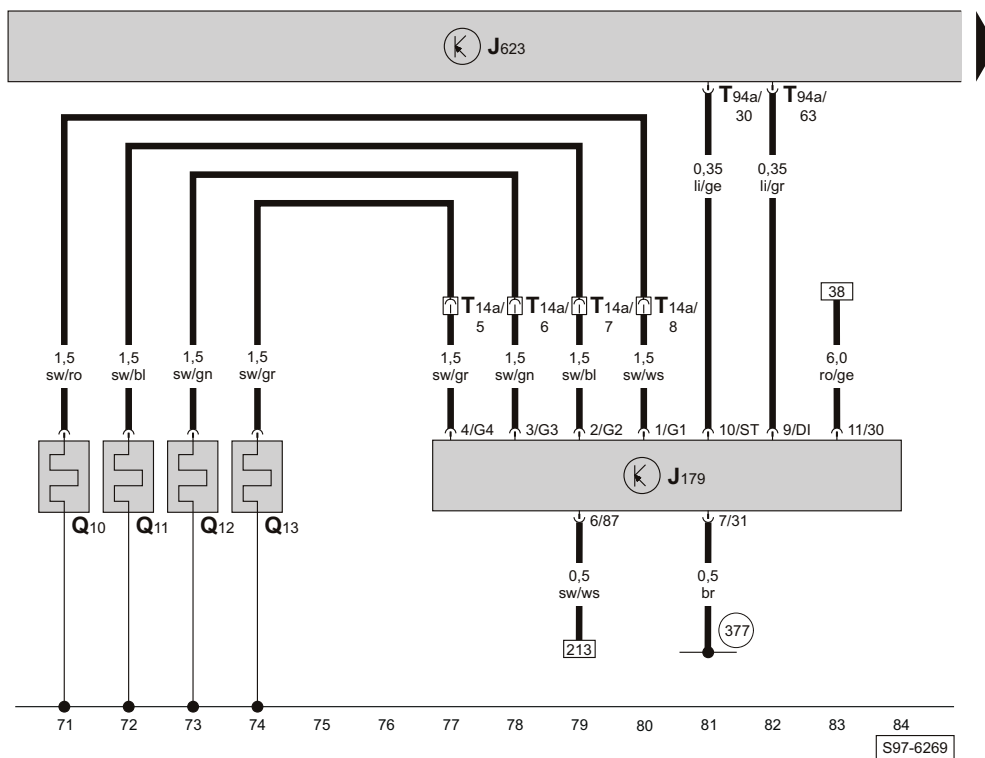
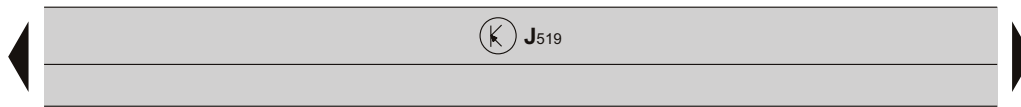

- ws = weiss
- sw = schwarz
- ro = rot
- br = braun
- gn = grün
- bl = blau
- gr = grau
- li = lila
- ge = gelb
- or = orange

- J179 - Steuergerät für Glühzeitautomatik
- J519 - Bordnetzsteuergerät
- J623 - Motorsteuergerät
- Q10 - Glühkerze 1
- Q11 - Glühkerze 2
- Q12 - Glühkerze 3
- Q13 - Glühkerze 4

- T14a - Steckverbindung, 14fach, im Motorraum vorn links (schwarz)
- T94a - Steckverbindung, 94fach, am Motorsteuergerät
- (377) - Masseverbindung 12 im Hauptleitungsstrang

Motorsteuergerät

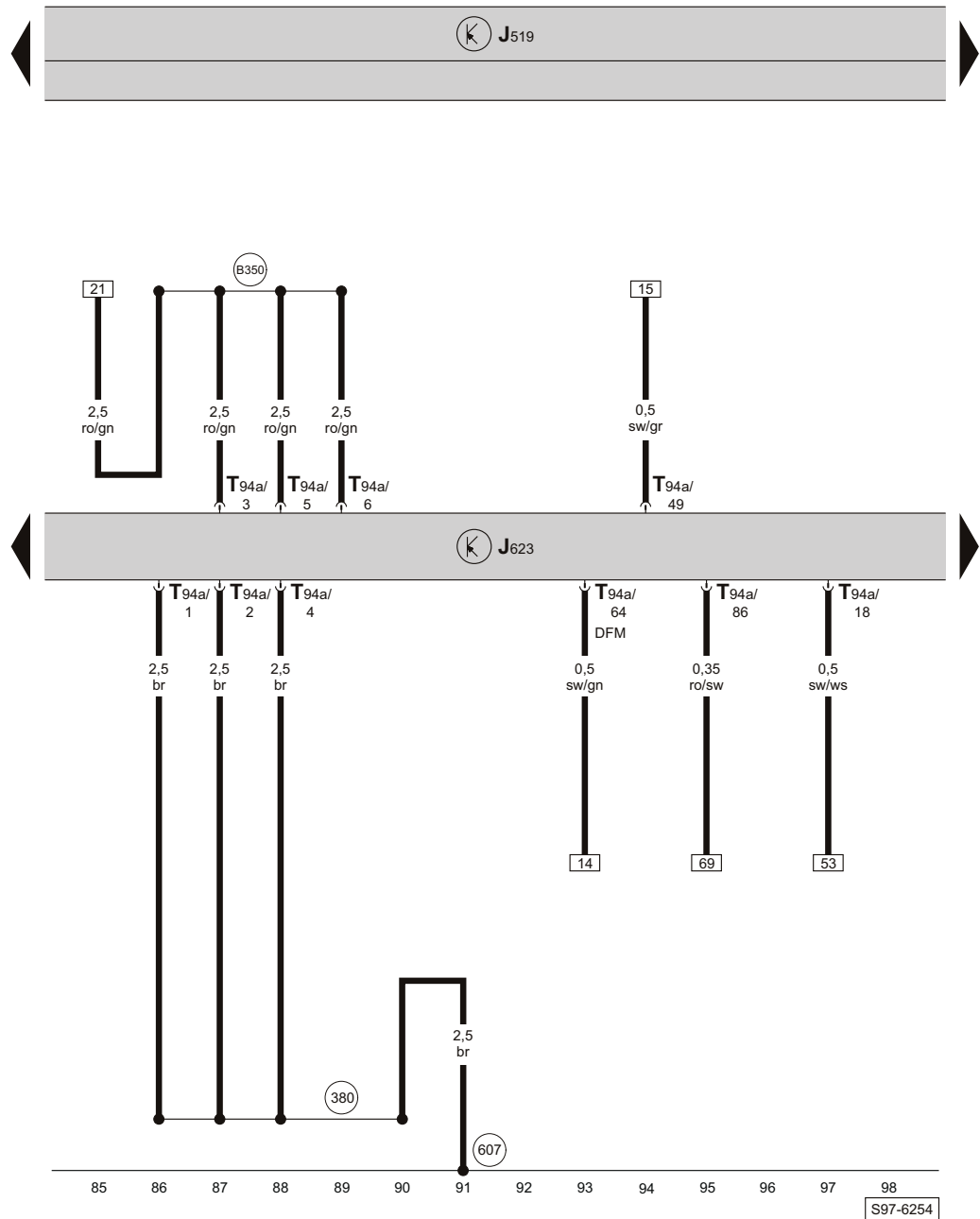

- ws = weiss
- sw = schwarz
- ro = rot
- br = braun
- gn = grün
- bl = blau
- gr = grau
- li = lila
- ge = gelb
- or = orange

- J519 - Bordnetzsteuergerät
- J623 - Motorsteuergerät
- T94a - Steckverbindung, 94fach, am Motorsteuergerät

- (380) - Masseverbindung 15 im Hauptleitungsstrang
- (607) - Massepunkt im Wasserkasten links
- (B350) - Plusverbindung 1 (87a) im Hauptleitungsstrang

Motorsteuergerät, Gaspedalstellungsgeber, Ladedruckgeber, Ansauglufttemperaturgeber

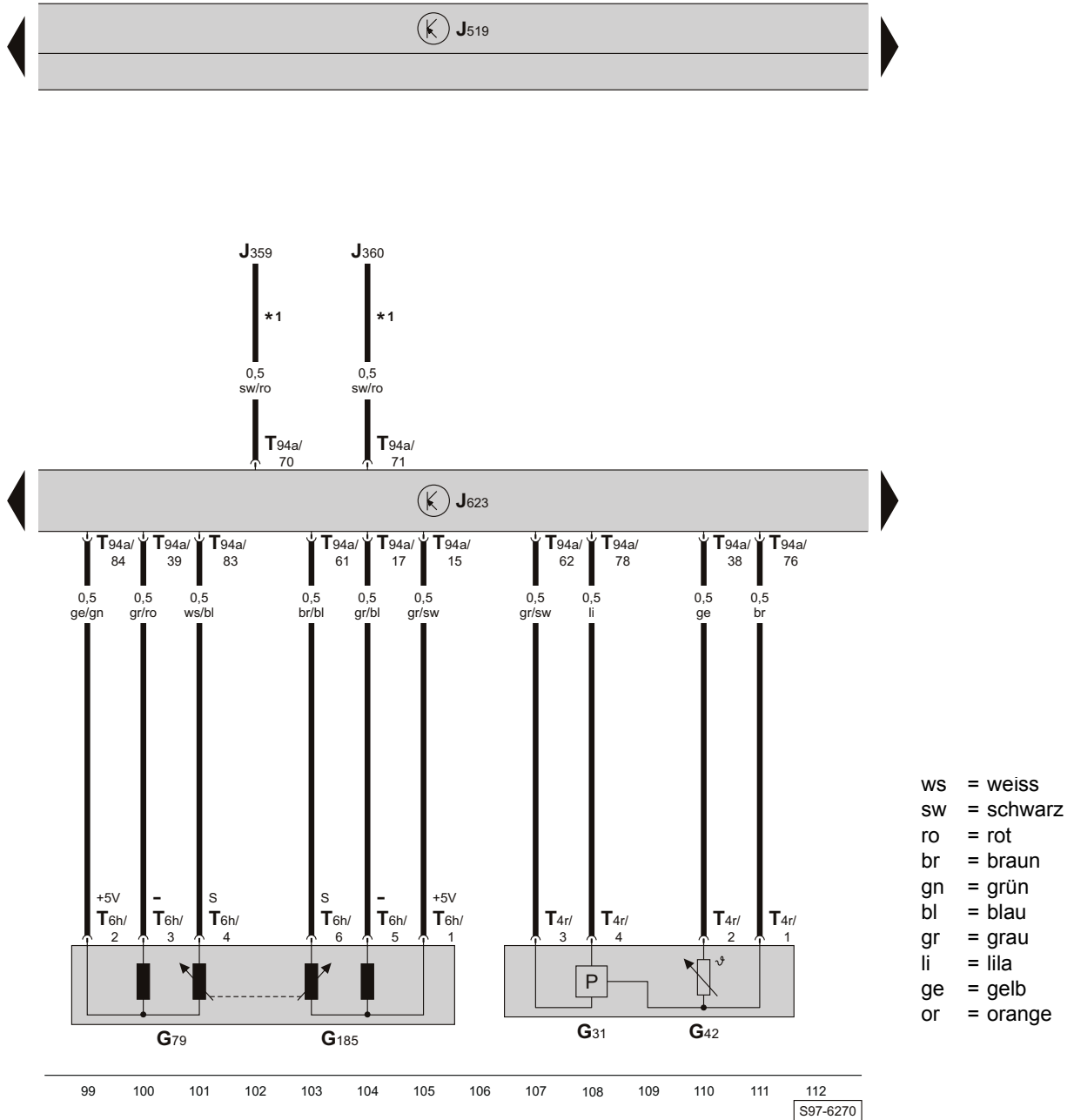

- | | |
|---------------------------------------|---|
| G31 - Ladedruckgeber | J623 - Motorsteuergerät |
| G42 - Ansauglufttemperaturgeber | T4r - Steckverbindung, 4fach, am Ladedruckgeber |
| G79 - Gaspedalstellungsgeber | T6h - Steckverbindung, 6fach, am Gaspedalstellungsgeber |
| G185 - Gaspedalstellungsgeber 2 | T94a - Steckverbindung, 94fach, am Motorsteuergerät |
| J359 - Relais für kleine Heizleistung | *1 - bei Fahrzeugen mit Luftzusatzheizung (PTC) |
| J360 - Relais für große Heizleistung | |
| J519 - Bordnetzsteuergerät | |

Motorsteuergerät, Motordrehzahlgeber, Hallgeber, Kühlmitteltemperaturgeber, Kühlmitteltemperaturgeber am Kühlerausgang

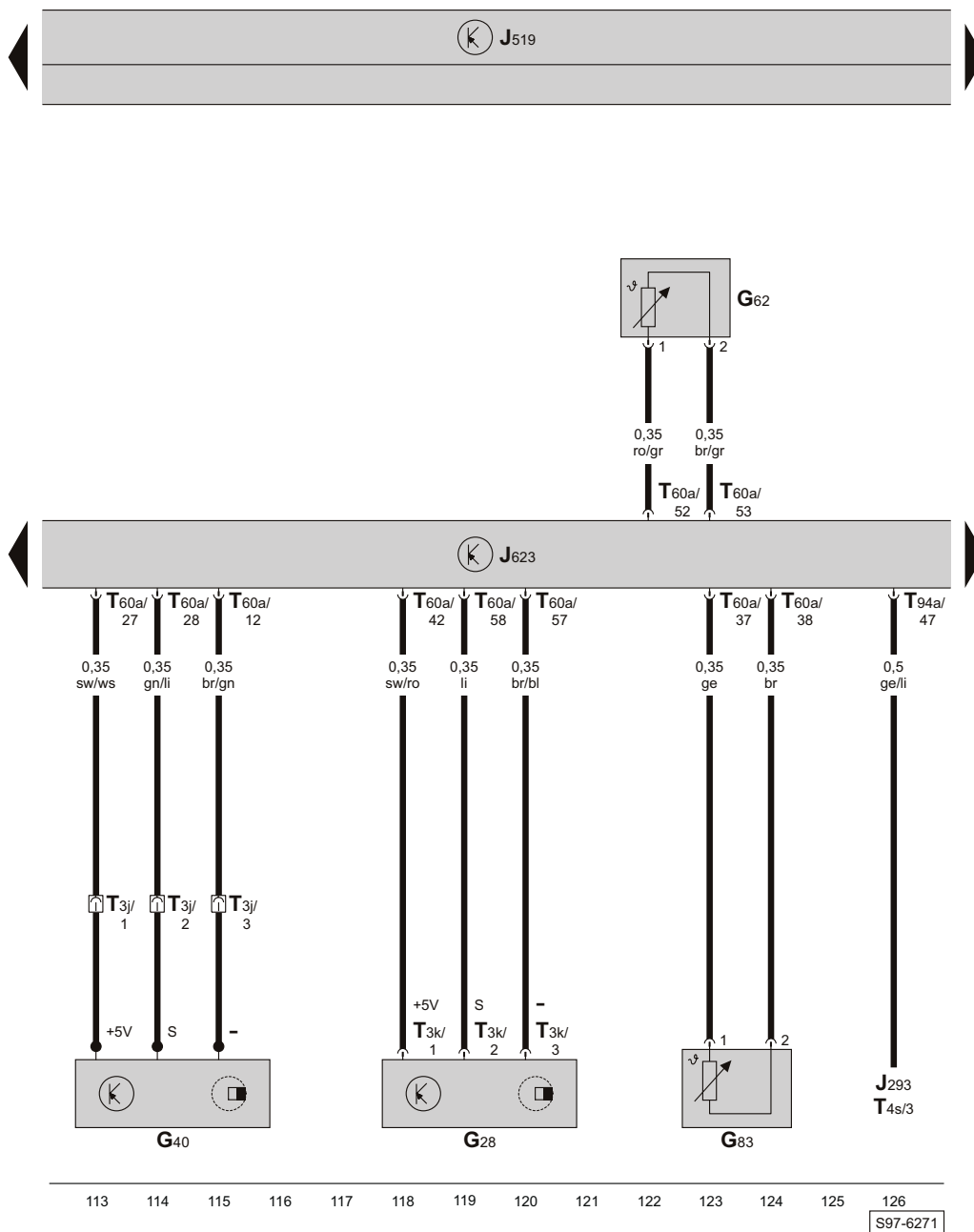

- ws = weiss
- sw = schwarz
- ro = rot
- br = braun
- gn = grün
- bl = blau
- gr = grau
- li = lila
- ge = gelb
- or = orange

- G28 - Motordrehzahlgeber
- G40 - Hallgeber
- G62 - Kühlmitteltemperaturgeber
- G83 - Kühlmitteltemperaturgeber am Kühlerausgang
- J293 - Steuergerät für Kühlerlüfter
- J519 - Bordnetzsteuergerät

- J623 - Motorsteuergerät
- T3j - Steckverbindung, 3fach, am Hallgeber
- T3k - Steckverbindung, 3fach, am Motordrehzahlgeber
- T4s - Steckverbindung, 4fach, im Halter am Kühler links
- T60a - Steckverbindung, 60fach, am Motorsteuergerät
- T94a - Steckverbindung, 94fach, am Motorsteuergerät

Motorsteuergerät, Kraftstofftemperaturgeber, Ventile für Pumpe/Düse

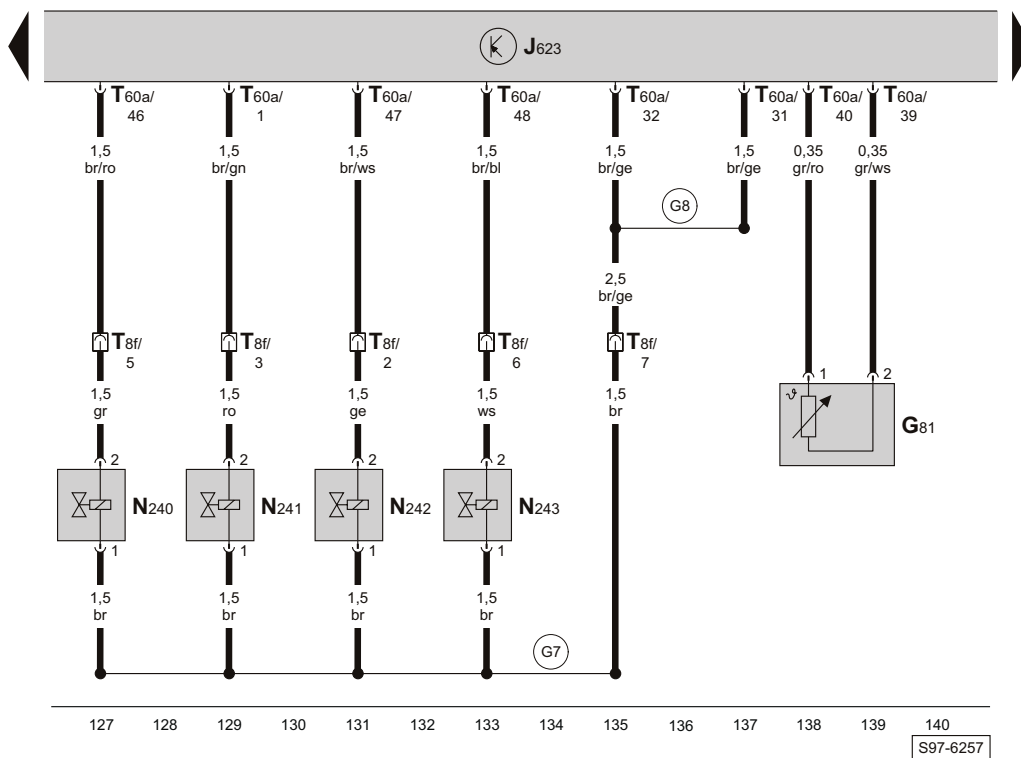

- G81 - Kraftstofftemperaturgeber
- J519 - Bordnetzsteuergerät
- J623 - Motorsteuergerät
- N240 - Ventil für Pumpe/Düse des Zylinders 1
- N241 - Ventil für Pumpe/Düse des Zylinders 2
- N242 - Ventil für Pumpe/Düse des Zylinders 3
- N243 - Ventil für Pumpe/Düse des Zylinders 4
- T8f - Steckverbindung, 8fach, am Zylinderkopf

- T60a - Steckverbindung, 60fach, am Motorsteuergerät
- (G7) - Plusverbindung (Ventile für Pumpe-Düse-Einheit) im Leitungsstrang Zylinderkopf
- (G8) - Plusverbindung (Ventile für Pumpe-Düse-Einheit) im Leitungsstrang Motorvorverkabelung

Motorsteuergerät, Luftmassenmesser, Magnetventil für Ladedruckbegrenzung, Umschaltventil für Kühler der Abgasrückführung



- ws = weiss
- sw = schwarz
- ro = rot
- br = braun
- gn = grün
- bl = blau
- gr = grau
- li = lila
- ge = gelb
- or = orange

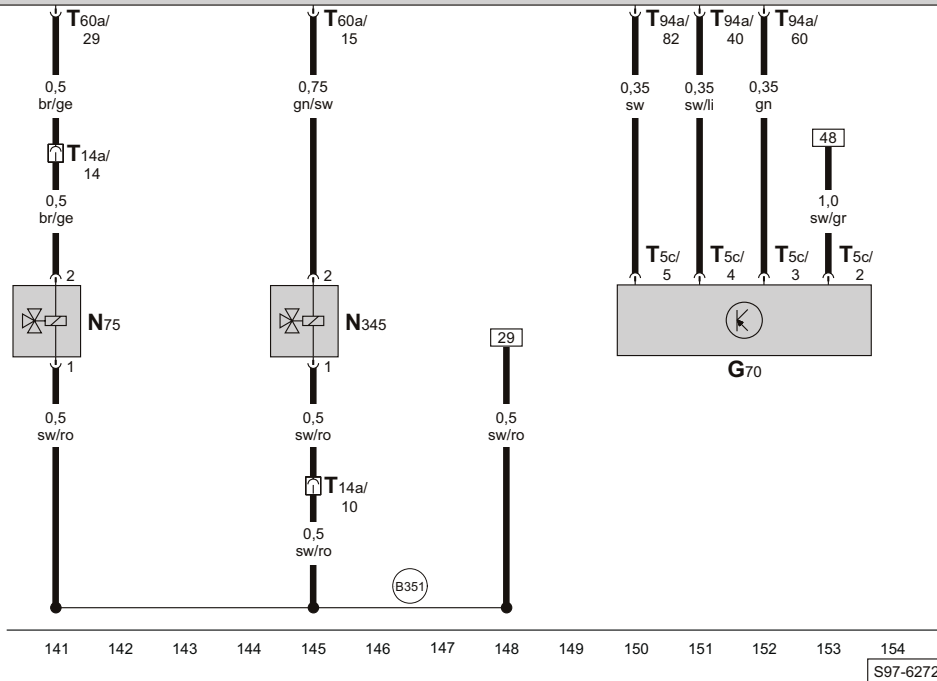

- G70 - Luftmassenmesser
- J519 - Bordnetzsteuergerät
- J623 - Motorsteuergerät
- N75 - Magnetventil für Ladedruckbegrenzung
- N345 - Umschaltventil für Kühler der Abgasrückführung
- T5c - Steckverbindung, 5fach, am Luftmassenmesser

- T14a - Steckverbindung, 14fach, im Motorraum vorn links (schwarz)
- T60a - Steckverbindung, 60fach, am Motorsteuergerät
- T94a - Steckverbindung, 94fach, am Motorsteuergerät
- (B351) - Plusverbindung 2 (87a) im Hauptleitungsstrang

Motorsteuergerät, Lambdasonde, Heizwiderstand für Kurbelgehäuseentlüftung

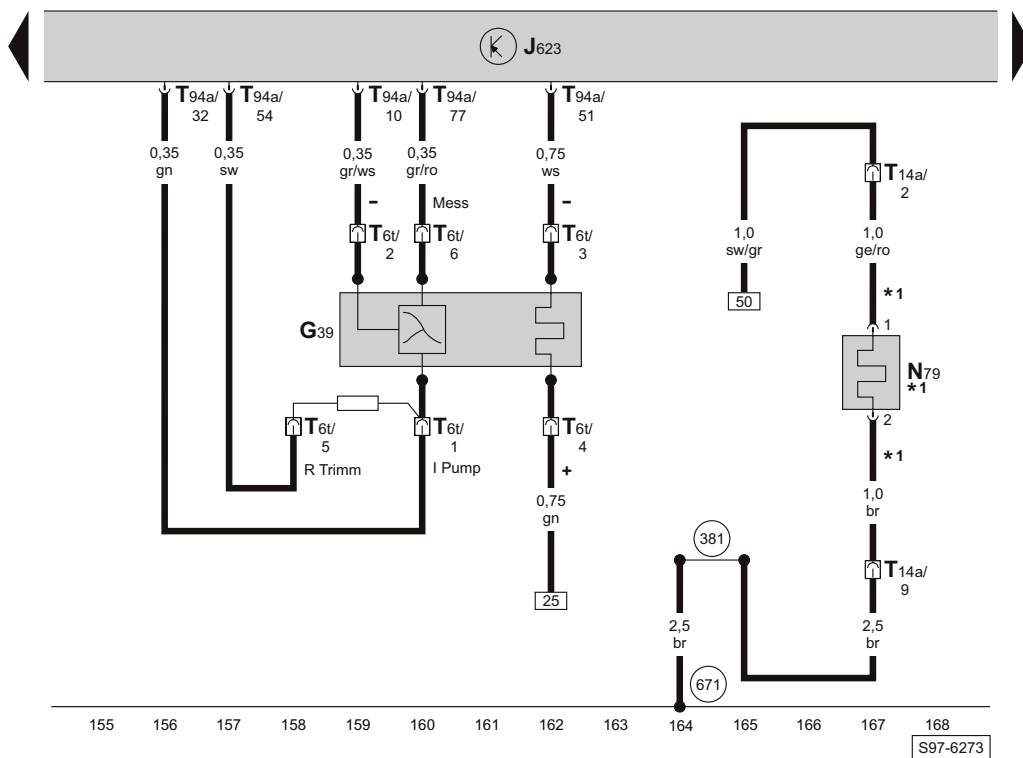
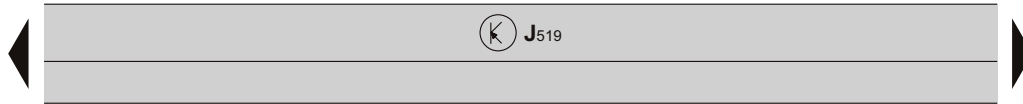

ws = weiss
 sw = schwarz
 ro = rot
 br = braun
 gn = grün
 bl = blau
 gr = grau
 li = lila
 ge = gelb
 or = orange

- G39 - Lambdasonde
 J519 - Bordnetzsteuergerät
 J623 - Motorsteuergerät
 N79 - Heizwiderstand für Kurbelgehäuseentlüftung
 T6t - Steckverbindung, 6fach, an der Lambdasonde (schwarz), an der Stirnwand links
 T14a - Steckverbindung, 14fach, im Motorraum vorn links (schwarz)

T94a - Steckverbindung, 94fach, am Motorsteuergerät

(381) - Masseverbindung 16 im Hauptleitungsstrang

(671) - Massepunkt 1 am Längsträger vorn links

*1 - Sonderausstattung

Motorsteuergerät, Stellmotor für Abgasrückführung, Potenziometer für Abgasrückführung, Motor für Saugrohrklappe

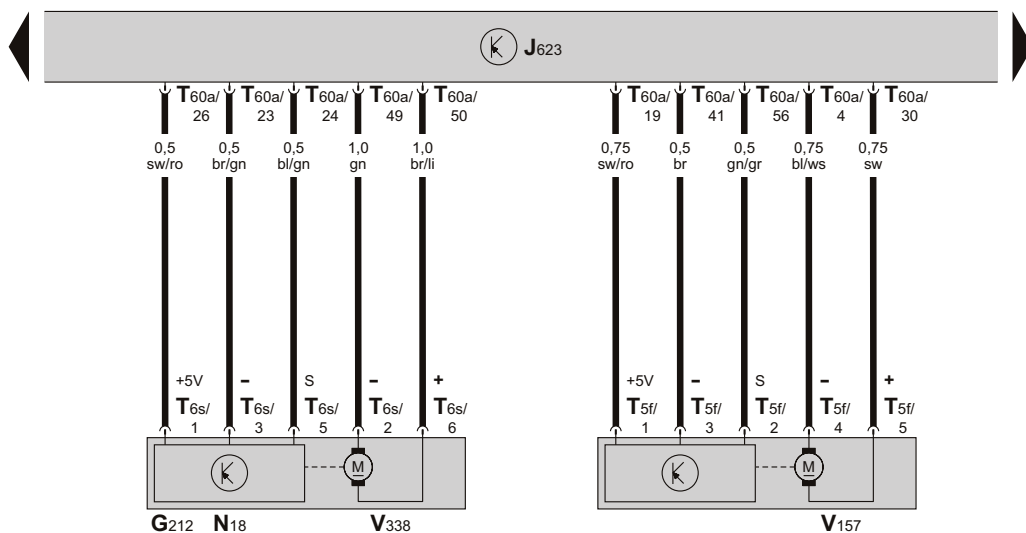

- ws = weiss
- sw = schwarz
- ro = rot
- br = braun
- gn = grün
- bl = blau
- gr = grau
- li = lila
- ge = gelb
- or = orange

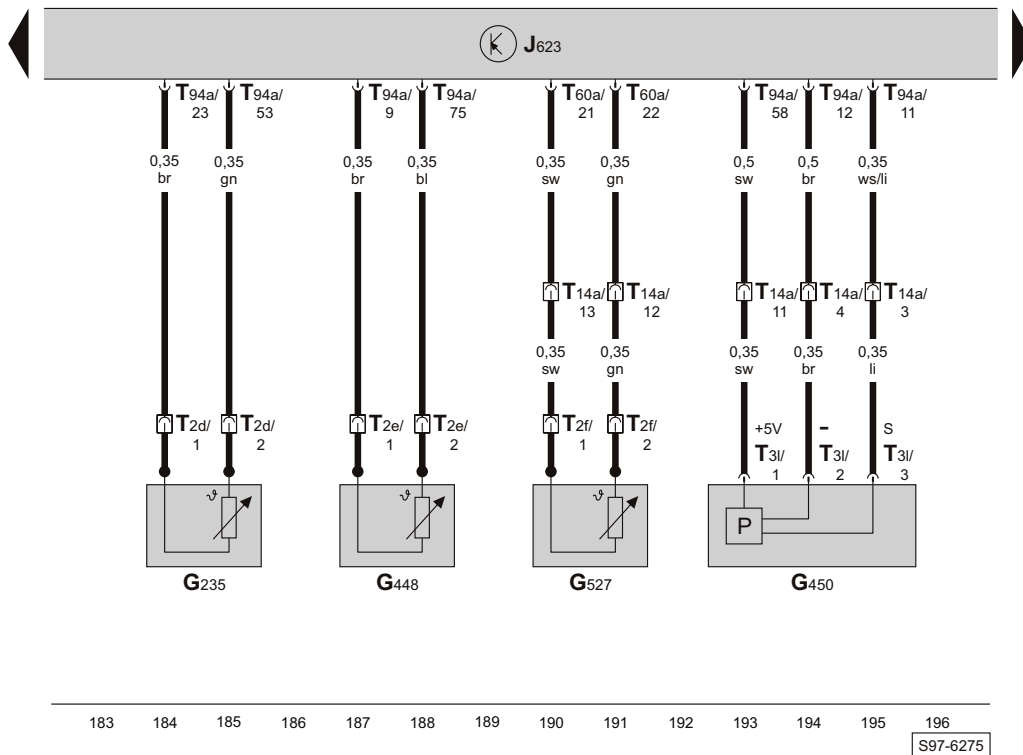

- | | |
|---|--|
| G212 - Potenziometer für Abgasrückführung | T6s - Steckverbindung, 6fach, am Stellmotor für Abgasrückführung |
| J519 - Bordnetzsteuergerät | T60a - Steckverbindung, 60fach, am Motorsteuergerät |
| J623 - Motorsteuergerät | V157 - Motor für Saugrohrklappe |
| N18 - Abgasrückführungsventil | V338 - Stellmotor für Abgasrückführung |
| T5f - Steckverbindung, 5fach, am Motor für Saugrohrklappe | |

Motorsteuergerät, Abgastemperaturgeber 1, Abgastemperaturgeber 2, Drucksensor 1 für Abgas, Temperaturgeber nach Partikelfilter

G235 - Abgastemperaturgeber 1
 G448 - Abgastemperaturgeber 2
 G450 - Drucksensor 1 für Abgas
 G527 - Temperaturgeber nach Partikelfilter
 J519 - Bordnetzsteuergerät
 J623 - Motorsteuergerät
 T2d - Steckverbindung, 2fach, am Abgastemperaturgeber 1 (schwarz), an der Stirnwand links

T2e - Steckverbindung, 2fach, am Abgastemperaturgeber 2 (braun), an der Stirnwand links
 T2f - Steckverbindung, 2fach, am Temperaturgeber nach Partikelfilter (orange), an der Stirnwand links
 T3l - Steckverbindung, 3fach, am Drucksensor 1 für Abgas (schwarz)
 T14a - Steckverbindung, 14fach, im Motorraum vorn links
 T60a - Steckverbindung, 60fach, am Motorsteuergerät
 T94a - Steckverbindung, 94fach, am Motorsteuergerät

Motorsteuergerät, Geber für Kraftstoffvorratsanzeige, Kraftstoffpumpe für Vorförderung, Kraftstoffpumpenrelais

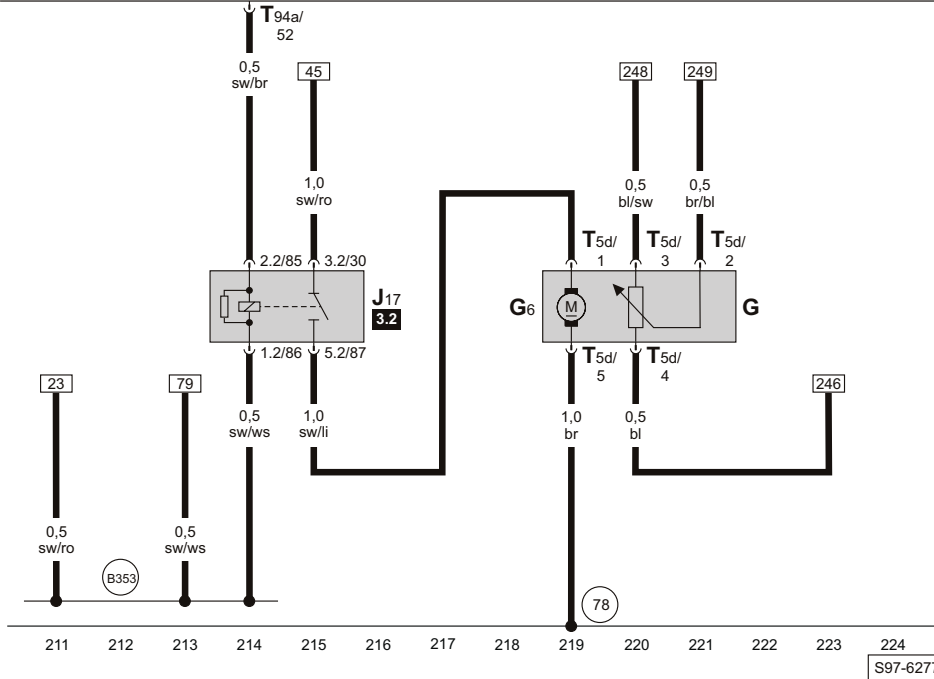

- ws = weiss
- sw = schwarz
- ro = rot
- br = braun
- gn = grün
- bl = blau
- gr = grau
- li = lila
- ge = gelb
- or = orange

- G - Geber für Kraftstoffvorratsanzeige
- G6 - Kraftstoffpumpe für Vorförderung
- J17 - Kraftstoffpumpenrelais
- J519 - Bordnetzsteuergerät
- J623 - Motorsteuergerät
- T5d - Steckverbindung, 5fach, an der Kraftstoffpumpe für Vorförderung

T94a - Steckverbindung, 94fach, am Motorsteuergerät

(78) - Massepunkt an der Säule B rechts unten

(B353) - Plusverbindung 4 (87a) im Hauptleitungsstrang

Motorsteuergerät, Diagnose-Interface für Datenbus, Schalttafeleinsatz, Kontrollleuchten, Kühlmitteltemperaturanzeige

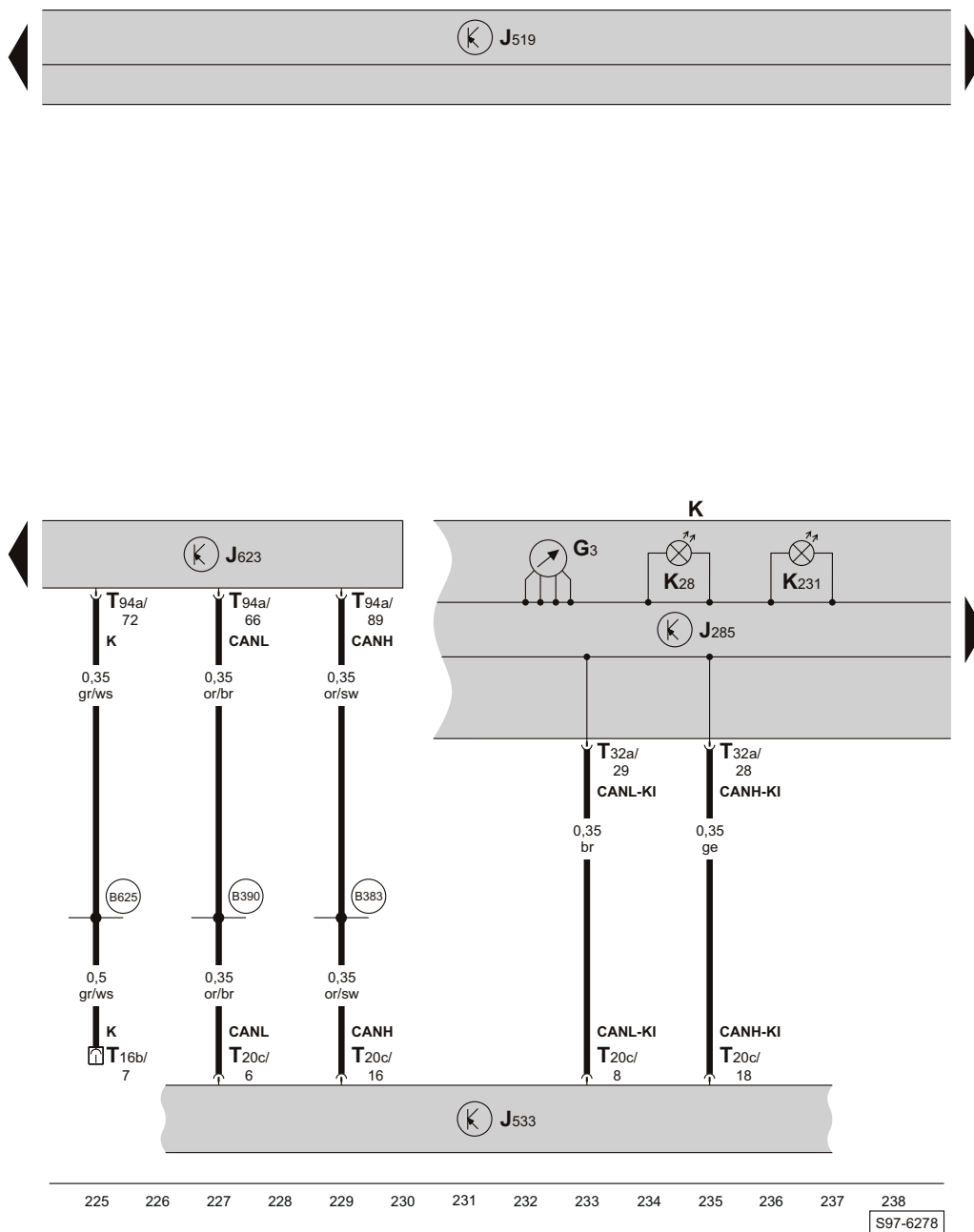

- ws = weiss
- sw = schwarz
- ro = rot
- br = braun
- gn = grün
- bl = blau
- gr = grau
- li = lila
- ge = gelb
- or = orange

- G3 - Kühlmitteltemperaturanzeige
- J285 - Steuergerät im Schalttafeleinsatz
- J519 - Bordnetzsteuergerät
- J533 - Diagnose-Interface für Datenbus
- J623 - Motorsteuergerät
- K - Schalttafeleinsatz
- K28 - Kontrollleuchte für Kühlmitteltemperatur und Kühlmittel-mangelanzeige
- K231 - Kontrollleuchte für Dieselpartikelfilter
- T16b - Steckverbindung, 16fach, für Diagnoseanschluss, unter der Schalttafel links

- T20c - Steckverbindung, 20fach, am Diagnose-Interface für Datenbus
- T32a - Steckverbindung, 32fach, am Schalttafeleinsatz
- T94a - Steckverbindung, 94fach, am Motorsteuergerät
- (B383) - Verbindung 1 (CAN-Bus Antrieb High) im Hauptleitungsstrang
- (B390) - Verbindung 1 (CAN-Bus Antrieb Low) im Hauptleitungsstrang
- (B625) - Verbindung (K-Diagnoseleitung) im Hauptleitungsstrang

Schalttafeleinsatz, Kontrollleuchten, Drehzahlmesser, Geschwindigkeitsmesser, Öldruckschalter, Ölstands- und Öltemperaturgeber

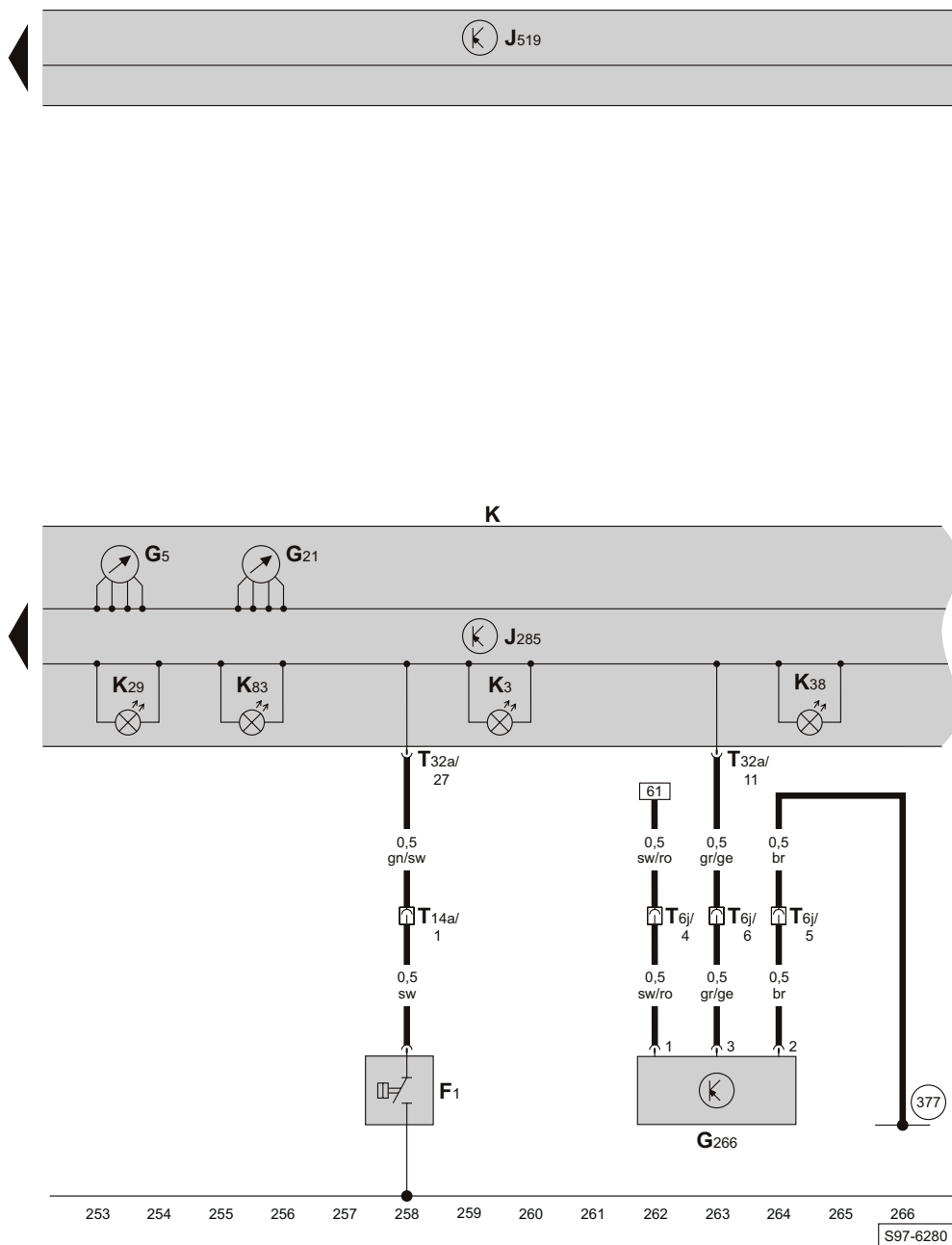

- ws = weiss
- sw = schwarz
- ro = rot
- br = braun
- gn = grün
- bl = blau
- gr = grau
- li = lila
- ge = gelb
- or = orange

- F1 - Öldruckschalter
- G5 - Drehzahlmesser
- G21 - Geschwindigkeitsmesser
- G266 - Ölstands- und Öltemperaturgeber
- J285 - Steuergerät im Schalttafeleinsatz
- J519 - Bordnetzsteuergerät
- K - Schalttafeleinsatz
- K3 - Kontrollleuchte für Öldruck
- K29 - Kontrollleuchte für Vorglühzzeit
- K38 - Kontrollleuchte für Ölstand
- K83 - Abgaswarnleuchte
- T6j - Steckverbindung, 6fach, im Motorraum vorn links (schwarz)
- T14a - Steckverbindung, 14fach, im Motorraum vorn links (schwarz)
- T32a - Steckverbindung, 32fach, am Schalttafeleinsatz
- 377 - Masseverbindung 12 im Hauptleitungsstrang