

Reparaturleitfaden Stromlaufpläne

Nachtrag

Nr. 001

SUPERB II

Ordner Nr. S00621900

Modelljahr 2008,9999

Ausgabe 03.08

Komfortsystem

Motorkennbuchstaben ***

ab März 2008



Leitungsstrangreparaturen dürfen nur mit dem Service-Koffer ausgeführt werden.



Inhaltsverzeichnis

- Hinweise	15/1
- Türsteuergerät Fahrerseite, Bedienungseinheit für Fensterheber in Fahrertür	15/2
- Türsteuergerät Fahrerseite, Fensterhebermotor Fahrerseite, Sicherungshalter C in der Schalttafel ...	15/3
- Türsteuergerät Fahrerseite, Schließeinheit für Zentralverriegelung Fahrerseite, Sicherungshalter C in der Schalttafel	15/4
- Türsteuergerät Fahrerseite, Taster für Innenverriegelung Fahrerseite, Kontrollleuchte für SAFE-Funktion der Zentralverriegelung, Türwarnleuchte Fahrerseite	15/5
- Türsteuergerät Fahrerseite, Schalter für Spiegelverstellung, Lampe für Türinnengriffbeleuchtung Fahrerseite	15/6
- Türsteuergerät Fahrerseite, verstellbarer und beheizbarer Außenspiegel Fahrerseite, Lampe für Blinkleuchte im Außenspiegel Fahrerseite, Einstiegsleuchte im Außenspiegel Fahrerseite	15/7
- Türsteuergerät Beifahrerseite, Schließeinheit für Zentralverriegelung Beifahrerseite	15/8
- Türsteuergerät Beifahrerseite, Taster für Innenverriegelung Beifahrerseite, Türwarnleuchte Beifahrerseite, Lampe für Türinnengriffbeleuchtung Beifahrerseite	15/9
- Türsteuergerät Beifahrerseite, Fensterhebermotor Beifahrerseite, Fensterheberschalter in Beifahrertür	15/10
- Türsteuergerät Beifahrerseite, verstellbarer und beheizbarer Außenspiegel Beifahrerseite, Lampe für Blinkleuchte im Außenspiegel Beifahrerseite, Einstiegsleuchte im Außenspiegel Beifahrerseite	15/11
- Türsteuergerät hinten links, Türwarnleuchte hinten links, Lampe für Türinnengriffbeleuchtung hinten links, Sicherungshalter C in der Schalttafel	15/12
- Türsteuergerät hinten links, Schließeinheit für Zentralverriegelung hinten links	15/13
- Türsteuergerät hinten links, Fensterhebermotor hinten links, Fensterheberschalter in Tür hinten links	15/14
- Türsteuergerät hinten rechts, Türwarnleuchte hinten rechts, Lampe für Türinnengriffbeleuchtung hinten rechts	15/15
- Türsteuergerät hinten rechts, Schließeinheit für Zentralverriegelung hinten rechts	15/16
- Türsteuergerät hinten rechts, Fensterhebermotor hinten rechts, Fensterheberschalter in Tür hinten rechts	15/17
- Taster für Entriegelung in Heckklappengriff, Taster für zweiteilige Heckklappe, Lampe für hochgesetzte Bremsleuchte	15/18
- Schließeinheit für Heckklappe	15/19
- Motor für Tankdeckelverriegelung, Motor für Heckklappenverbindung rechts, Motor für Heckklappenverbindung links	15/20
- Schalter für Heckklappe zu, Motor für Zuziehhilfe der Heckklappe	15/21

Hinweise

Informationen über

siehe Einbauorte

- ◆ Relaisplatz- und Sicherungsbelegungen
- ◆ Mehrfachsteckverbindungen
- ◆ Massepunkte

Türsteuergerät Fahrerseite, Bedienungseinheit für Fensterheber in Fahrtür

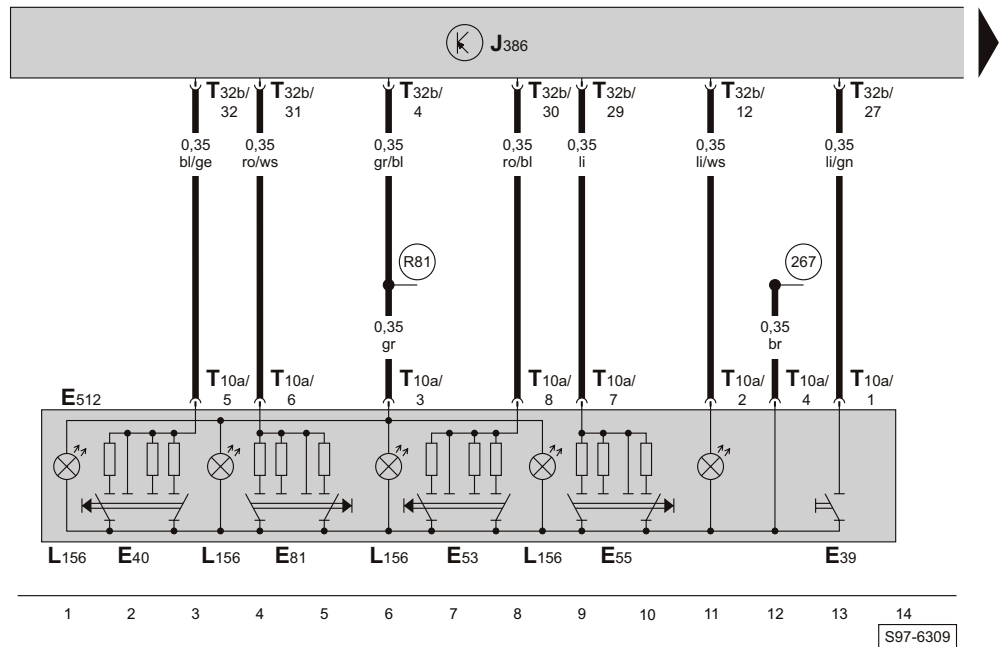

- ws = weiss
- sw = schwarz
- ro = rot
- br = braun
- gn = grün
- bl = blau
- gr = grau
- li = lila
- ge = gelb
- or = orange

- E39 - Sperrschalter für Fensterheber hinten
- E40 - Fensterheberschalter vorn links
- E53 - Fensterheberschalter hinten links in Fahrtür
- E55 - Fensterheberschalter hinten rechts in Fahrtür
- E81 - Fensterheberschalter vorn rechts in Fahrtür
- E512 - Bedienungseinheit für Fensterheber in Fahrtür
- J386 - Türsteuergerät Fahrerseite
- J519 - Bordnetzsteuergerät
- L156 - Lampe für Schalterbeleuchtung

- T10a - Steckverbindung, 10fach, an der Bedienungseinheit für Fensterheber in Fahrtür
- T32b - Steckverbindung, 32fach, am Türsteuergerät Fahrerseite
- (267) - Masseverbindung 2 im Leitungsstrang Türverkabelung Fahrerseite
- (R81) - Verbindung 1 (58d) im Leitungsstrang Türverkabelung Fahrerseite

Türsteuergerät Fahrerseite, Fensterhebermotor Fahrerseite, Sicherungshalter C in der Schalttafel

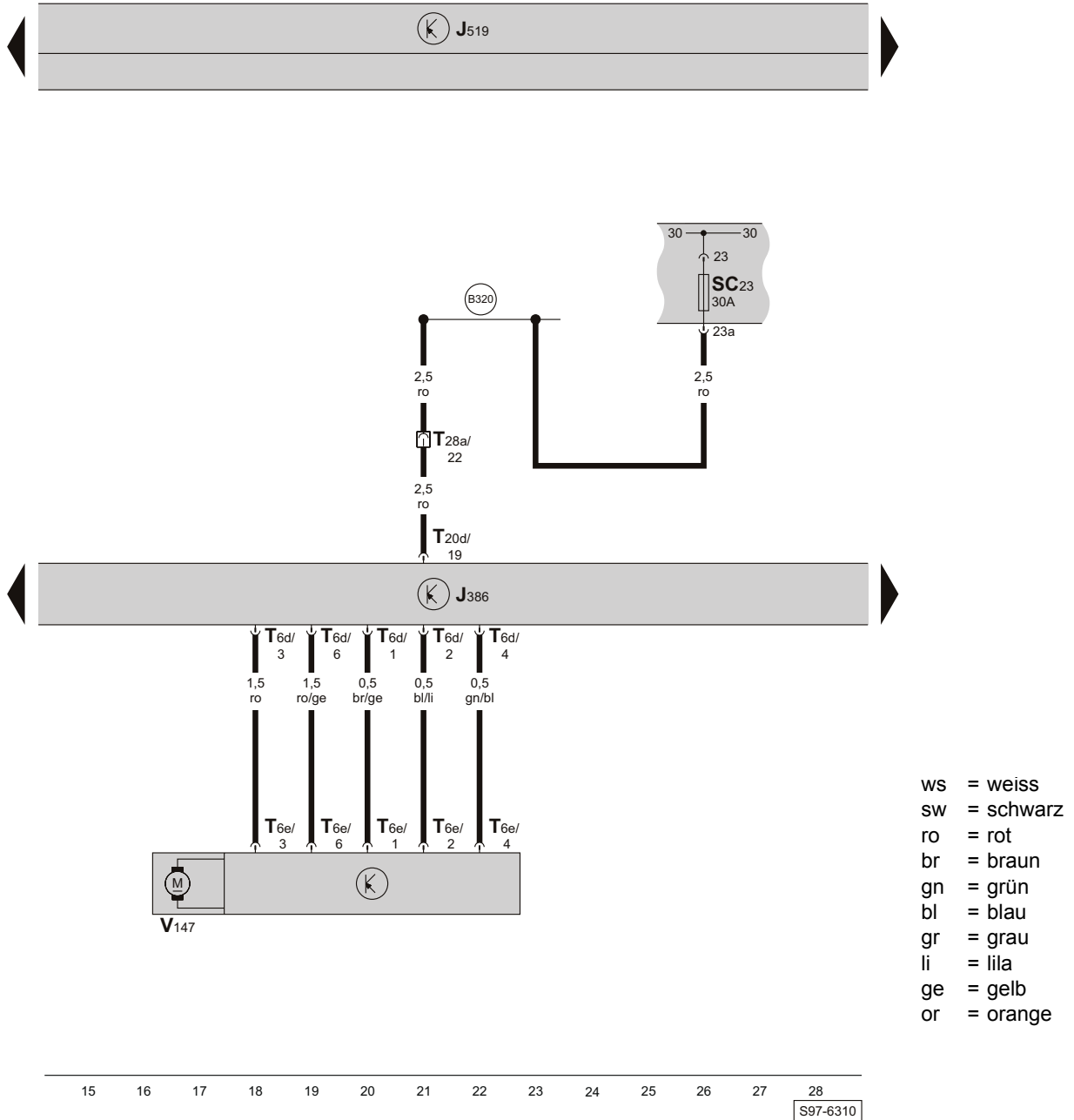

- J386 - Türsteuergerät Fahrerseite
- J519 - Bordnetzsteuergerät
- SC23 - Sicherung 23 auf Sicherungshalter C
- T6d - Steckverbindung, 6fach, am Türsteuergerät Fahrerseite
- T6e - Steckverbindung, 6fach, am Fensterhebermotor Fahrerseite

- T20d - Steckverbindung, 20fach, am Türsteuergerät Fahrerseite
- T28a - Steckverbindung, 28fach, an der A-Säule links
- V147 - Fensterhebermotor Fahrerseite
- (B320) - Plusverbindung 6 (30a) im Hauptleitungsstrang

Türsteuergerät Fahrerseite, Schließeinheit für Zentralverriegelung Fahrerseite, Sicherungshalter C in der Schalttafel

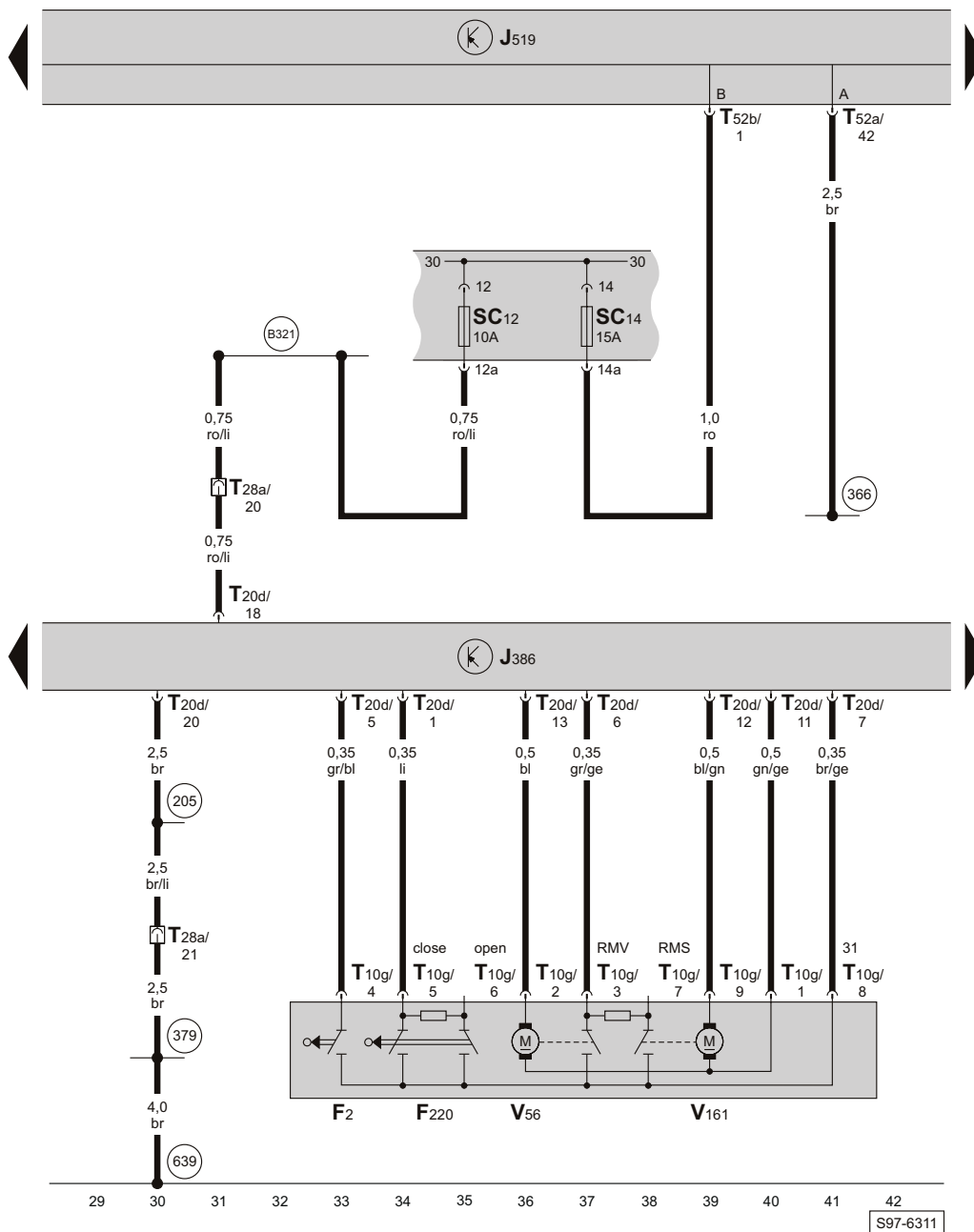

- ws = weiss
- sw = schwarz
- ro = rot
- br = braun
- gn = grün
- bl = blau
- gr = grau
- li = lila
- ge = gelb
- or = orange

- F2 - Türkontaktschalter Fahrerseite
- F220 - Schließeinheit für Zentralverriegelung Fahrerseite
- J386 - Türsteuergerät Fahrerseite
- J519 - Bordnetzsteuergerät
- SC12 - Sicherung 12 auf Sicherungshalter C
- SC14 - Sicherung 14 auf Sicherungshalter C
- T10g - Steckverbindung, 10fach, an der Schließeinheit für Zentralverriegelung Fahrerseite
- T20d - Steckverbindung, 20fach, am Türsteuergerät Fahrerseite
- T28a - Steckverbindung, 28fach, an der A-Säule links
- T52a - Steckverbindung, 52fach, am Bordnetzsteuergerät (schwarz)
- T52b - Steckverbindung, 52fach, am Bordnetzsteuergerät (weiß)
- V56 - Motor für Zentralverriegelung in Fahrertür

- V161 - Motor für SAFE-Funktion der Zentralverriegelung in Fahrertür
- (205) - Masseverbindung im Leitungsstrang Türverkabelung Fahrerseite
- (366) - Masseverbindung 1 im Hauptleitungsstrang
- (379) - Masseverbindung 14 im Hauptleitungsstrang
- (639) - Massepunkt an der A-Säule links
- (B321) - Plusverbindung 7 (30a) im Hauptleitungsstrang

Türsteuergerät Fahrerseite, Taster für Innenverriegelung Fahrerseite, Kontrollleuchte für SAFE-Funktion der Zentralverriegelung, Türwarnleuchte Fahrerseite

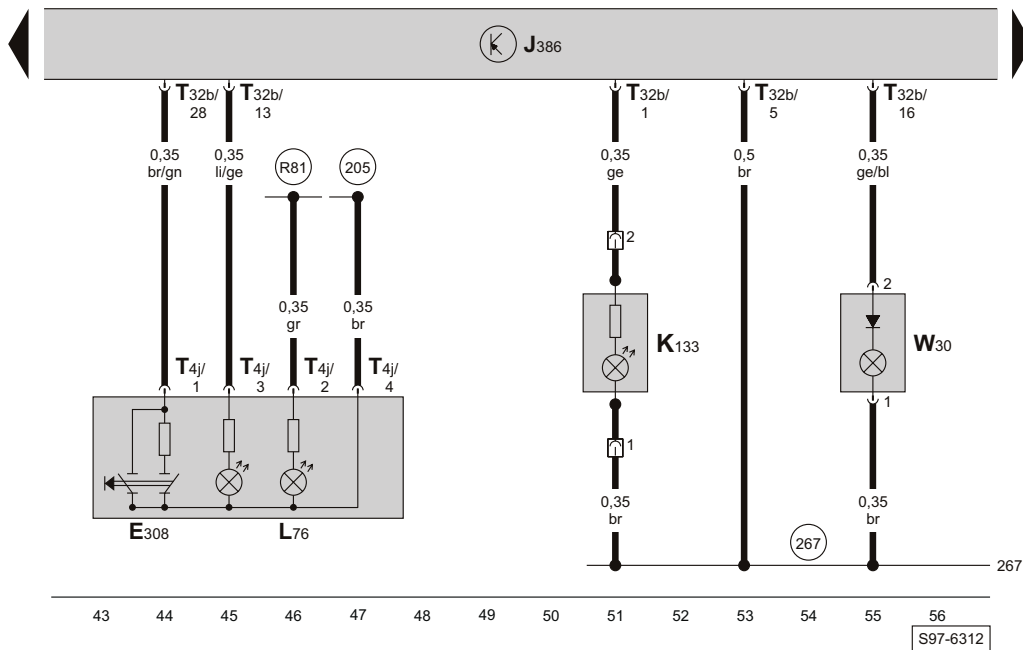
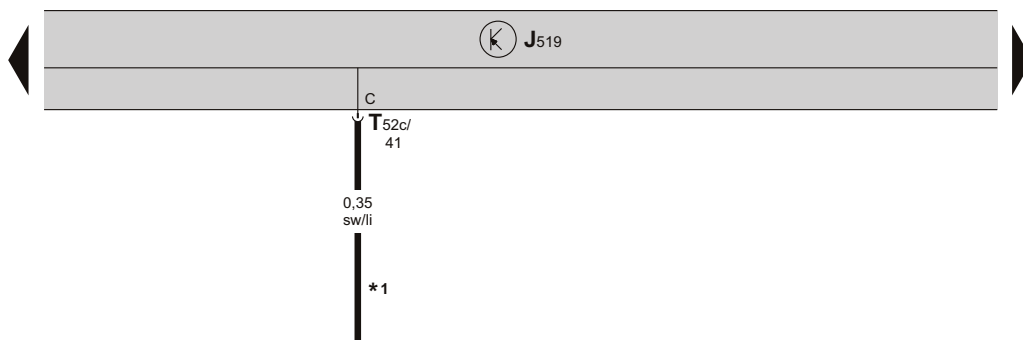

- E308 - Taster für Innenverriegelung Fahrerseite
- J386 - Türsteuergerät Fahrerseite
- J519 - Bordnetzsteuergerät
- K133 - Kontrollleuchte für SAFE-Funktion der Zentralverriegelung
- L76 - Lampe für Tasterbeleuchtung
- T4j - Steckverbindung, 4fach, am Taster für Innenverriegelung Fahrerseite
- T32b - Steckverbindung, 32fach, am Türsteuergerät Fahrerseite
- T52c - Steckverbindung, 52fach, am Bordnetzsteuergerät (braun)
- W30 - Türwarnleuchte Fahrerseite

- (205) - Masseverbindung im Leitungsstrang Türverkabelung Fahrerseite
- (267) - Masseverbindung 2 im Leitungsstrang Türverkabelung Fahrerseite
- (R81) - Verbindung 1 (58d) im Leitungsstrang Türverkabelung Fahrerseite
- *1 - Antennenkabel

Türsteuergerät Fahrerseite, Schalter für Spiegelverstellung, Lampe für Türinnengriffbeleuchtung Fahrerseite

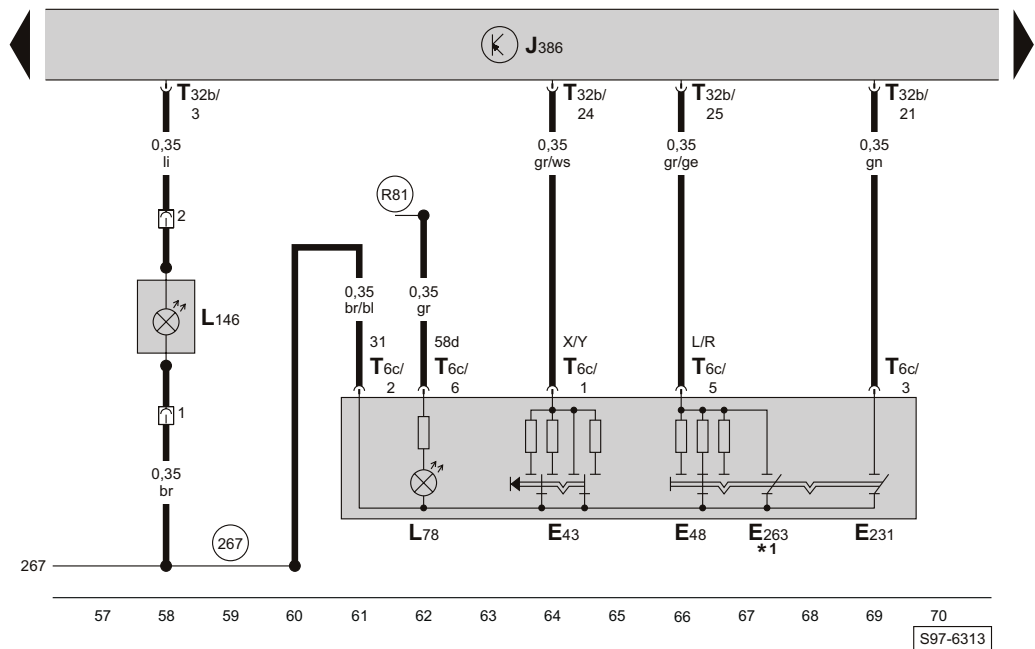
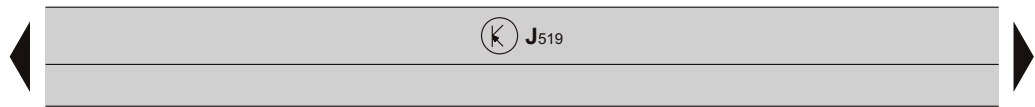

- ws = weiss
- sw = schwarz
- ro = rot
- br = braun
- gn = grün
- bl = blau
- gr = grau
- li = lila
- ge = gelb
- or = orange

- E43 - Schalter für Spiegelverstellung
- E48 - Umschalter für Spiegelverstellung
- E231 - Taster für Außenspiegelheizung
- E263 - Schalter für Spiegelanklappung
- J386 - Türsteuergerät Fahrerseite
- J519 - Bordnetzsteuergerät
- L78 - Lampe für Beleuchtung des Spiegelverstellungsschalters
- L146 - Lampe für Türinnengriffbeleuchtung Fahrerseite
- T6c - Steckverbindung, 6fach, am Schalter für Spiegelverstellung

- T32b - Steckverbindung, 32fach, am Türsteuergerät Fahrerseite
- (267) - Masseverbindung 2 im Leitungsstrang Türverkabelung Fahrerseite
- (R81) - Verbindung 1 (58d) im Leitungsstrang Türverkabelung Fahrerseite
- *1 - Sonderausstattung

S97-6313

Türsteuergerät Fahrerseite, verstellbarer und beheizbarer Außenspiegel Fahrerseite, Lampe für Blinkleuchte im Außenspiegel Fahrerseite, Einstiegsleuchte im Außenspiegel Fahrerseite

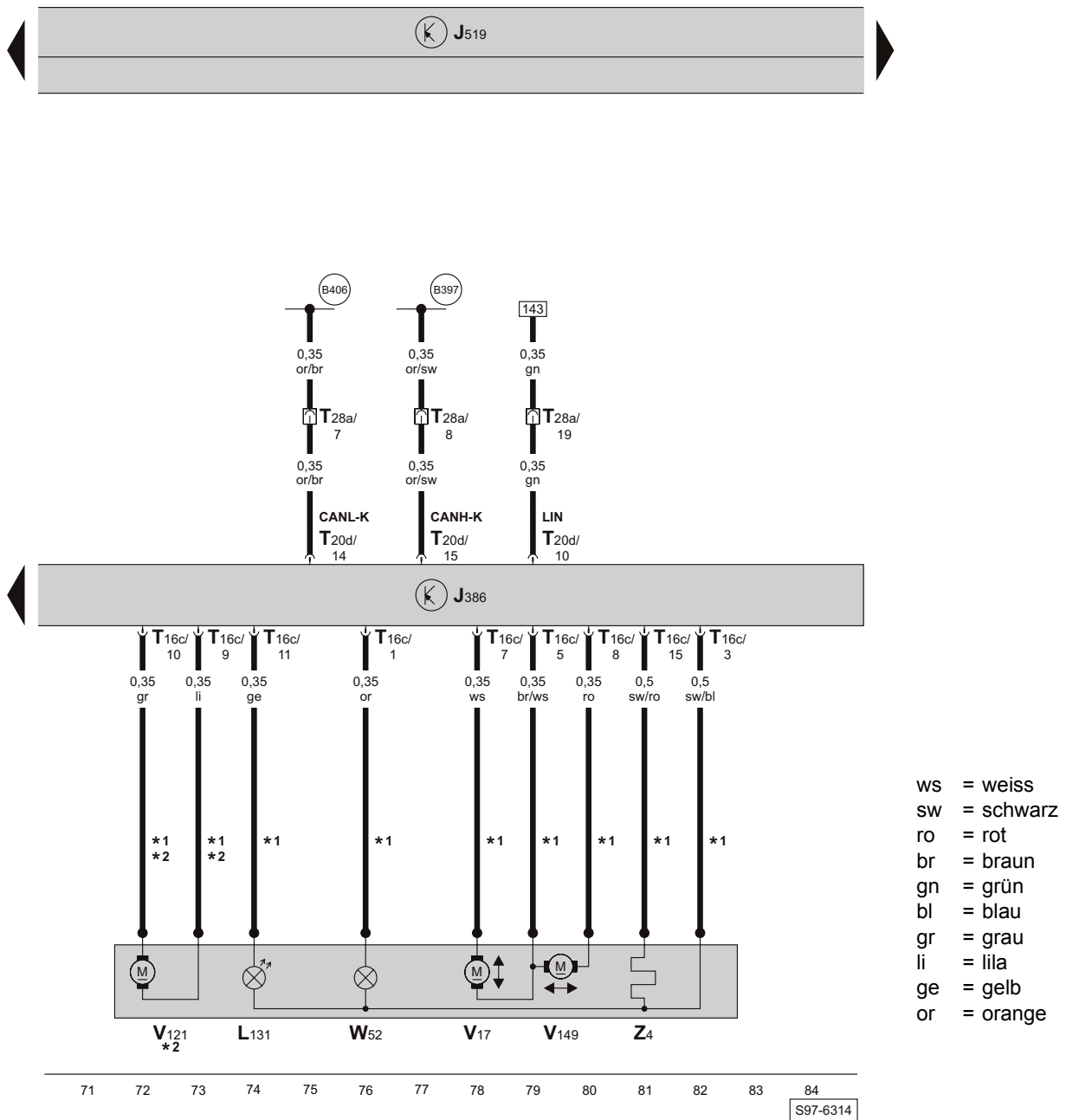

- J386 - Türsteuergerät Fahrerseite
- J519 - Bordnetzsteuergerät
- L131 - Lampe für Blinkleuchte im Außenspiegel Fahrerseite
- T16c - Steckverbindung, 16fach, am Türsteuergerät Fahrerseite
- T20d - Steckverbindung, 20fach, am Türsteuergerät Fahrerseite
- T28a - Steckverbindung, 28fach, an der A-Säule links
- V17 - Motor für Spiegelverstellung Fahrerseite
- V121 - Motor für Spiegelanklappung Fahrerseite
- V149 - Motor für Spiegelverstellung Fahrerseite
- W52 - Einstiegsleuchte im Außenspiegel Fahrerseite
- Z4 - beheizbarer Außenspiegel Fahrerseite
- (B397) - Verbindung 1 (CAN-Bus Komfort High) im Hauptleitungsstrang
- (B406) - Verbindung 1 (CAN-Bus Komfort Low) im Hauptleitungsstrang
- *1 - gilt nicht für Fahrzeuge mit Sitzverstellung mit Memoryfunktion
- *2 - Sonderausstattung

Türsteuergerät Beifahrerseite, Schließeinheit für Zentralverriegelung Beifahrerseite

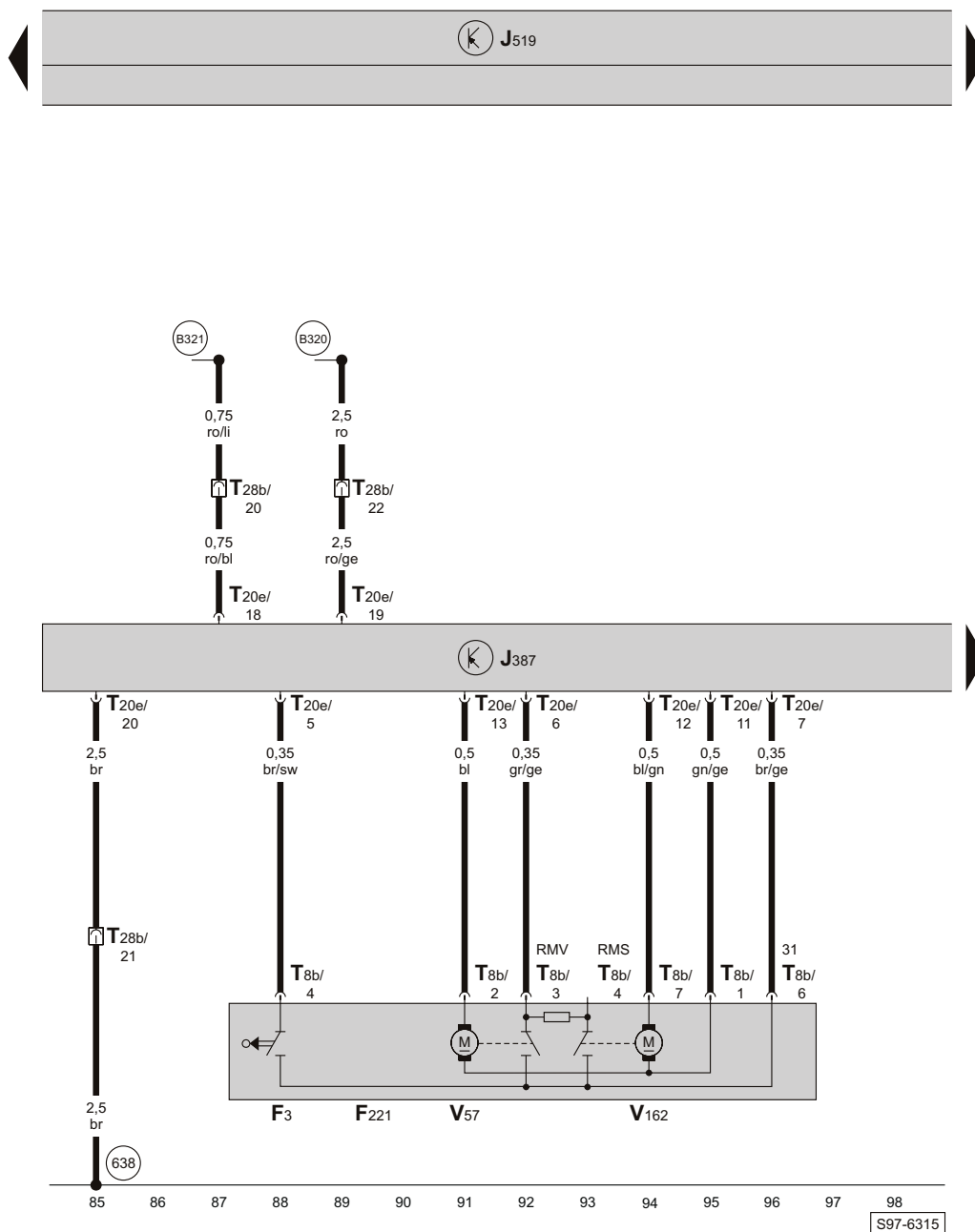

- F3 - Türkontaktschalter Beifahrerseite
- F221 - Schließeinheit für Zentralverriegelung Beifahrerseite
- J387 - Türsteuergerät Beifahrerseite
- J519 - Bordnetzsteuergerät
- T8b - Steckverbindung, 8fach, an der Schließeinheit für Zentralverriegelung Beifahrerseite
- T20e - Steckverbindung, 20fach, am Türsteuergerät Beifahrerseite
- T28b - Steckverbindung, 28fach, an der A-Säule rechts
- V57 - Motor für Zentralverriegelung in Beifahrertür

- V162 - Motor für SAFE-Funktion der Zentralverriegelung in Beifahrertür
- 638 - Massepunkt an der A-Säule rechts
- B320 - Plusverbindung 6 (30a) im Hauptleitungsstrang
- B321 - Plusverbindung 7 (30a) im Hauptleitungsstrang

Türsteuergerät Beifahrerseite, Taster für Innenverriegelung Beifahrerseite, Türwarnleuchte Beifahrerseite, Lampe für Türinnengriffbeleuchtung Beifahrerseite

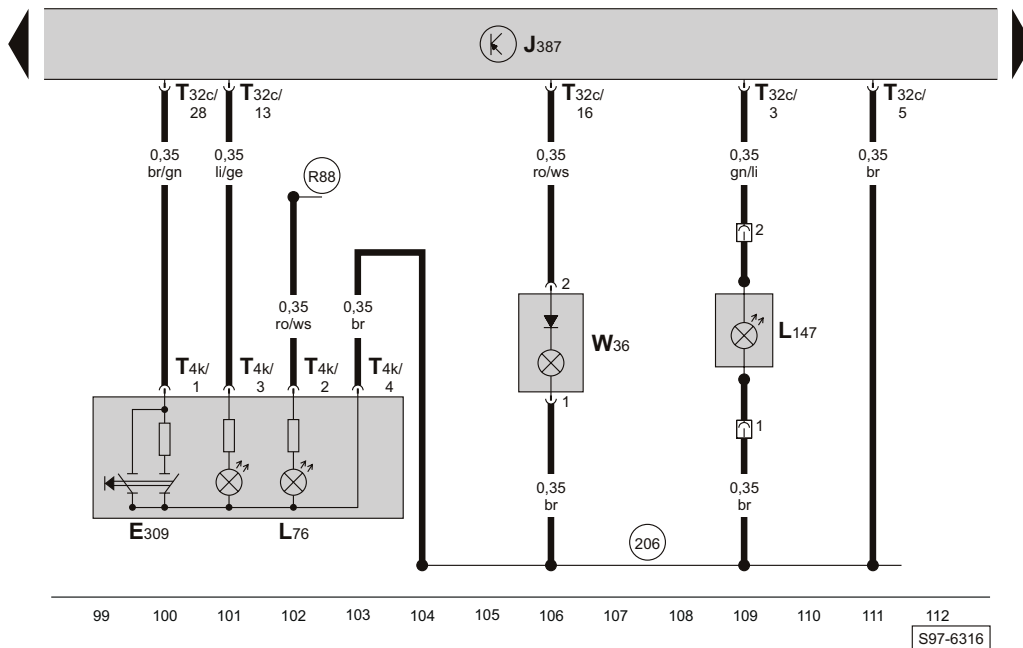

- ws = weiss
- sw = schwarz
- ro = rot
- br = braun
- gn = grün
- bl = blau
- gr = grau
- li = lila
- ge = gelb
- or = orange

- E309 - Taster für Innenverriegelung Beifahrerseite
- J387 - Türsteuergerät Beifahrerseite
- J519 - Bordnetzsteuergerät
- L76 - Lampe für Tasterbeleuchtung
- L147 - Lampe für Türinnengriffbeleuchtung Beifahrerseite
- T4k - Steckverbindung, 4fach, am Taster für Innenverriegelung Beifahrerseite
- T32c - Steckverbindung, 32fach, am Türsteuergerät Beifahrerseite

- W36 - Türwarnleuchte Beifahrerseite
- (206) - Masseverbindung im Leitungsstrang Türverkabelung Beifahrerseite
- (R88) - Verbindung 1 (58d) im Leitungsstrang Türverkabelung Beifahrerseite

Türsteuergerät Beifahrerseite, Fensterhebermotor Beifahrerseite, Fensterheberschalter in Beifahrertür

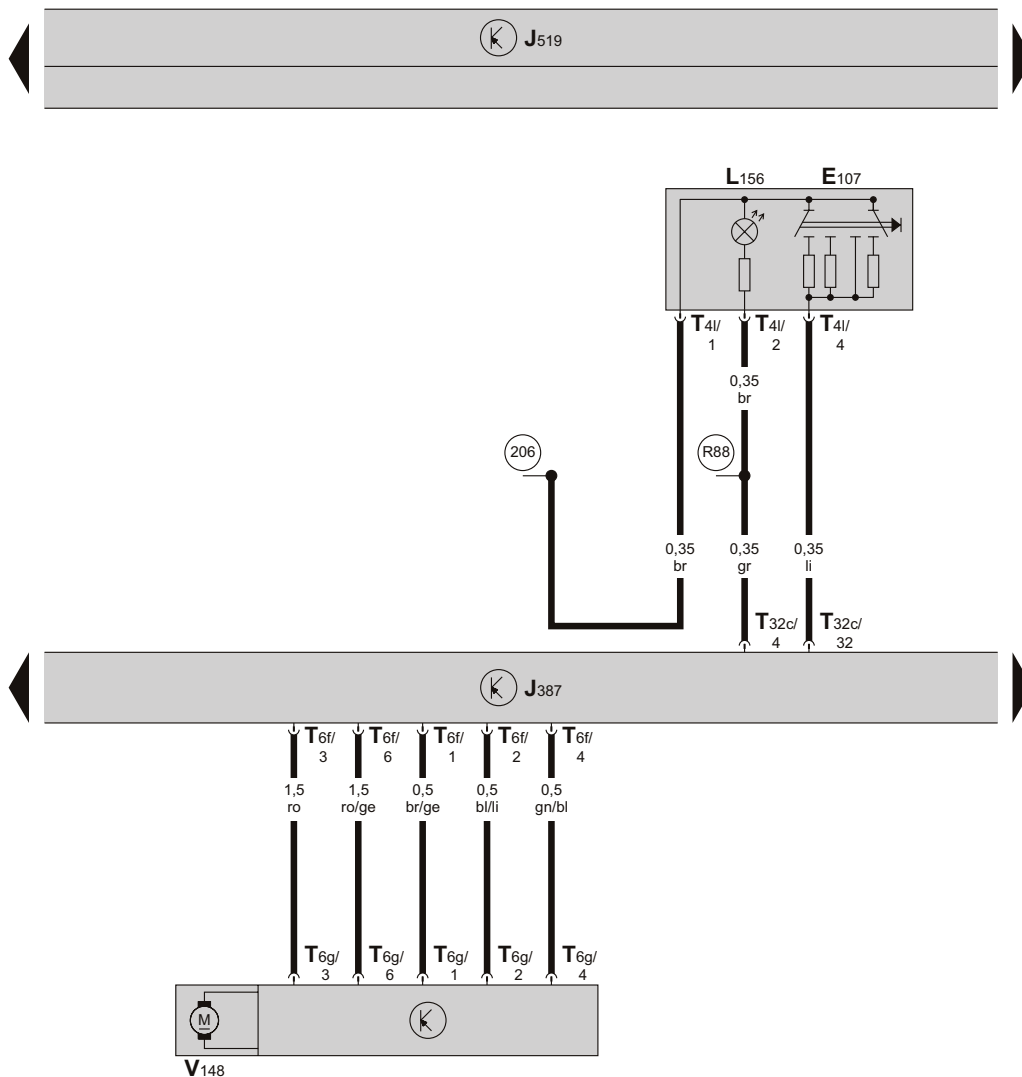

- ws = weiss
- sw = schwarz
- ro = rot
- br = braun
- gn = grün
- bl = blau
- gr = grau
- li = lila
- ge = gelb
- or = orange

113 114 115 116 117 118 119 120 121 122 123 124 125 126
S97-6317

- E107 - Fensterheberschalter in Beifahrertür
- J387 - Türsteuergerät Beifahrerseite
- J519 - Bordnetzsteuergerät
- L156 - Lampe für Schalterbeleuchtung
- T4l - Steckverbindung, 4fach, am Fensterheberschalter in Beifahrertür
- T6f - Steckverbindung, 6fach, am Türsteuergerät Beifahrerseite
- T6g - Steckverbindung, 6fach, am Fensterhebermotor Beifahrerseite
- T32c - Steckverbindung, 32fach, am Türsteuergerät Beifahrerseite
- V148 - Fensterhebermotor Beifahrerseite
- (206) - Masseverbindung im Leitungsstrang Türverkabelung Beifahrerseite
- (R88) - Verbindung 1 (58d) im Leitungsstrang Türverkabelung Beifahrerseite

Türsteuergerät Beifahrerseite, verstellbarer und beheizbarer Außenspiegel Beifahrerseite, Lampe für Blinkleuchte im Außenspiegel Beifahrerseite, Einstiegsleuchte im Außenspiegel Beifahrerseite

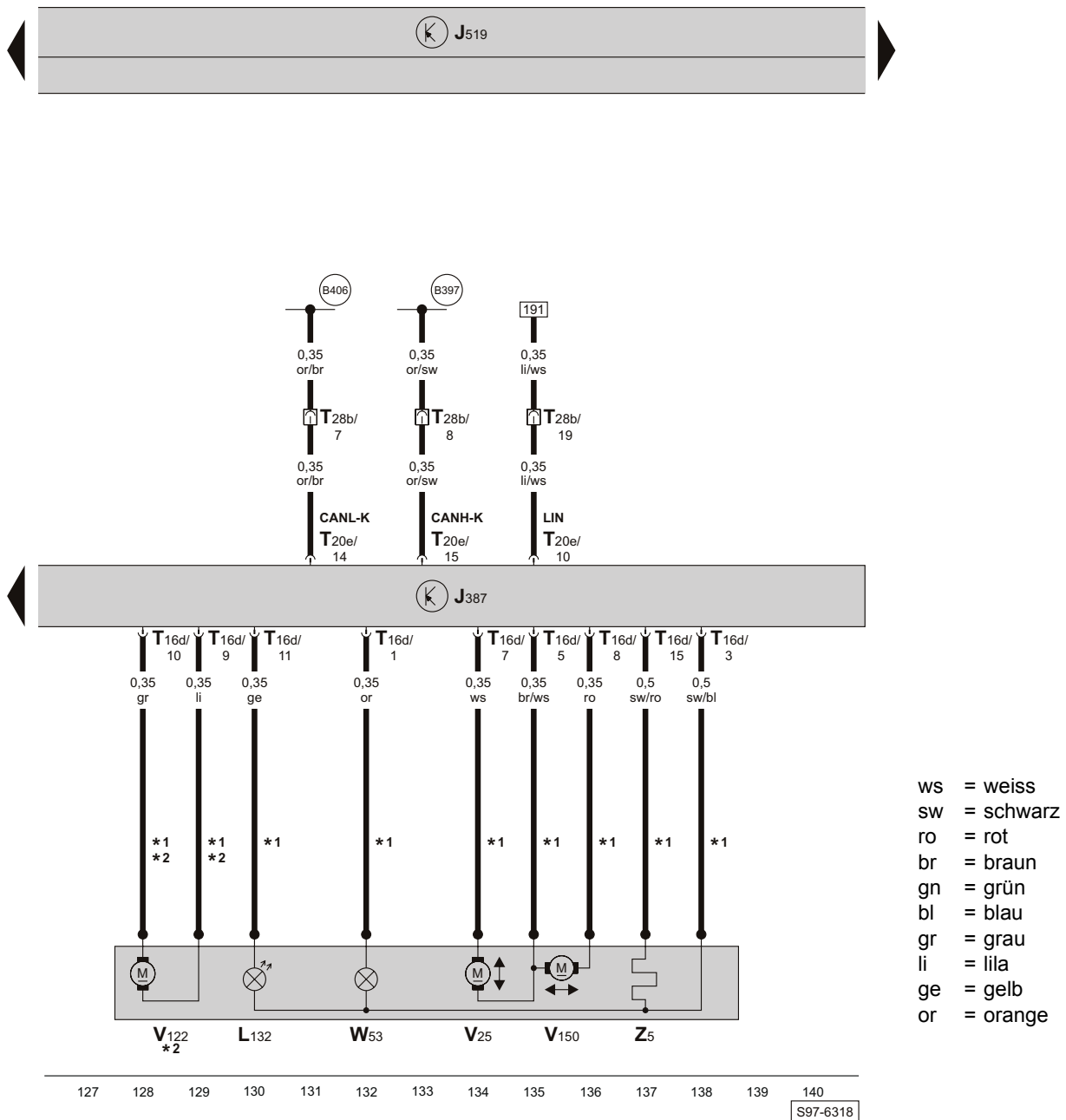

- J387 - Türsteuergerät Beifahrerseite
- J519 - Bordnetzsteuergerät
- L132 - Lampe für Blinkleuchte im Außenspiegel Beifahrerseite
- T16d - Steckverbindung, 16fach, am Türsteuergerät Beifahrerseite
- T20e - Steckverbindung, 20fach, am Türsteuergerät Beifahrerseite
- T28b - Steckverbindung, 28fach, an der A-Säule rechts
- V25 - Motor für Spiegelverstellung Beifahrerseite
- V122 - Motor für Spiegelanklappung Beifahrerseite
- V150 - Motor für Spiegelverstellung Beifahrerseite
- W53 - Einstiegsleuchte im Außenspiegel Beifahrerseite
- Z5 - beheizbarer Außenspiegel Beifahrerseite

- (B397) - Verbindung 1 (CAN-Bus Komfort High) im Hauptleitungsstrang
- (B406) - Verbindung 1 (CAN-Bus Komfort Low) im Hauptleitungsstrang

- *1 - gilt nicht für Fahrzeuge mit Sitzverstellung mit Memoryfunktion
- *2 - Sonderausstattung

Türsteuergerät hinten links, Schließeinheit für Zentralverriegelung hinten links



B323 ————— B323

B322 ————— B322

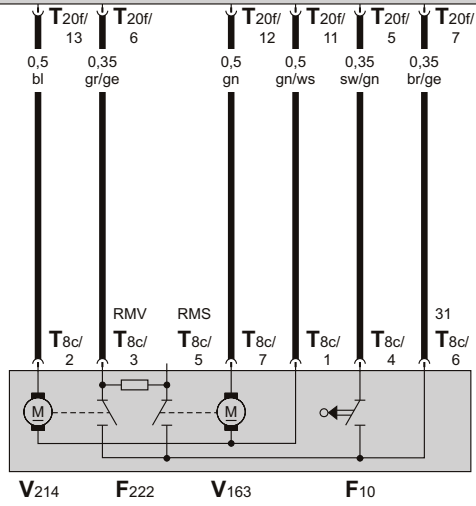
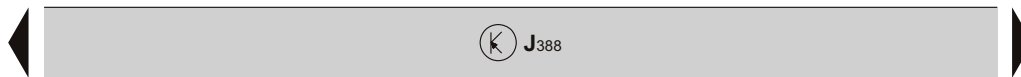

- ws = weiss
- sw = schwarz
- ro = rot
- br = braun
- gn = grün
- bl = blau
- gr = grau
- li = lila
- ge = gelb
- or = orange

155 156 157 158 159 160 161 162 163 164 165 166 167 168
S97-6320

- F10 - Türkontaktschalter hinten links
- F222 - Schließeinheit für Zentralverriegelung hinten links
- J388 - Türsteuergerät hinten links
- J519 - Bordnetzsteuergerät
- T8c - Steckverbindung, 8fach, an der Schließeinheit für Zentralverriegelung hinten links
- T20f - Steckverbindung, 20fach, am Türsteuergerät hinten links
- V163 - Motor für SAFE-Funktion der Zentralverriegelung in Tür hinten links
- V214 - Motor für Zentralverriegelung in Tür hinten links, Lock
- B322 - Plusverbindung 8 (30a) im Hauptleitungsstrang
- B323 - Plusverbindung 9 (30a) im Hauptleitungsstrang

Türsteuergerät hinten links, Fensterhebermotor hinten links, Fensterheberschalter in Tür hinten links



B323 _____ B323

B322 _____ B322



- ws = weiss
- sw = schwarz
- ro = rot
- br = braun
- gn = grün
- bl = blau
- gr = grau
- li = lila
- ge = gelb
- or = orange

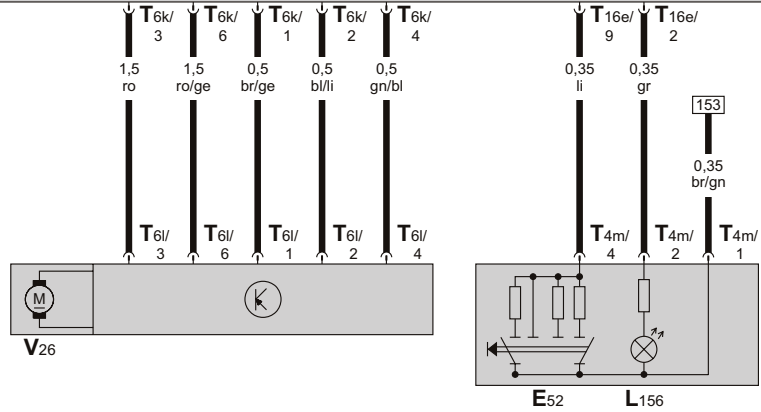

169 170 171 172 173 174 175 176 177 178 179 180 181 182
S97-6321

- | | |
|---|---|
| <ul style="list-style-type: none"> E52 - Fensterheberschalter in Tür hinten links J388 - Türsteuergerät hinten links J519 - Bordnetzsteuergerät L156 - Lampe für Schalterbeleuchtung T4m - Steckverbindung, 4fach, am Fensterheberschalter in Tür hinten links T6k - Steckverbindung, 6fach, am Türsteuergerät hinten links | <ul style="list-style-type: none"> T6l - Steckverbindung, 6fach, am Fensterhebermotor hinten links T16e - Steckverbindung, 16fach, am Türsteuergerät hinten links V26 - Fensterhebermotor hinten links B322 - Plusverbindung 8 (30a) im Hauptleitungsstrang B323 - Plusverbindung 9 (30a) im Hauptleitungsstrang |
|---|---|

Türsteuergerät hinten rechts, Türwarnleuchte hinten rechts, Lampe für Türinnengriffbeleuchtung hinten rechts

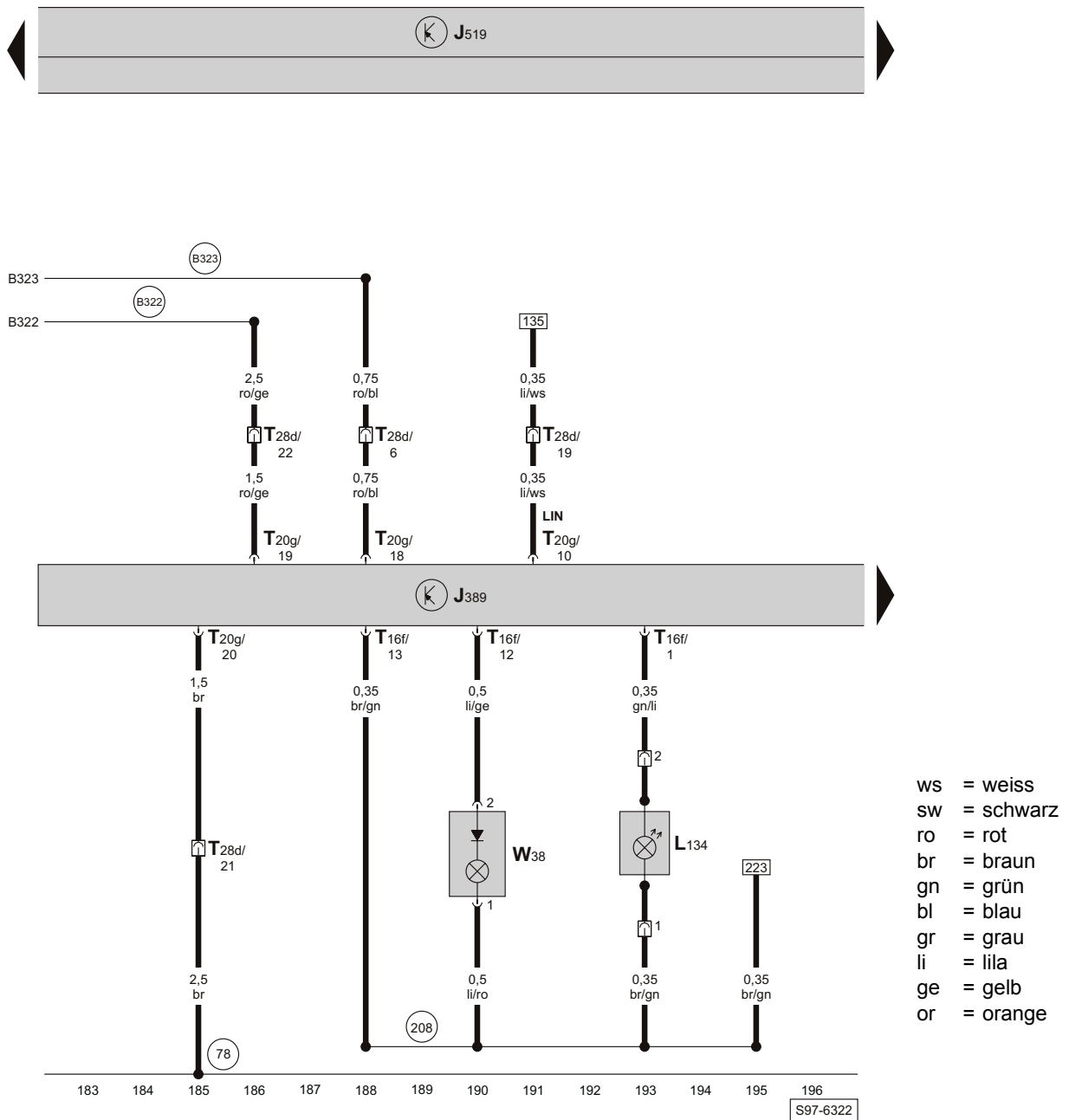

- J389 - Türsteuergerät hinten rechts
- J519 - Bordnetzsteuergerät
- L134 - Lampe für Türinnengriffbeleuchtung hinten rechts
- T16f - Steckverbindung, 16fach, am Türsteuergerät hinten rechts
- T20g - Steckverbindung, 20fach, am Türsteuergerät hinten rechts
- T28d - Steckverbindung, 28fach, an der B-Säule rechts
- W38 - Türwarnleuchte hinten rechts

- 78 - Massepunkt an der Säule B rechts unten
- 208 - Masseverbindung im Leitungsstrang Türverkabelung hinten rechts
- B322 - Plusverbindung 8 (30a) im Hauptleitungsstrang
- B323 - Plusverbindung 9 (30a) im Hauptleitungsstrang

Türsteuergerät hinten rechts, Schließereinheit für Zentralverriegelung hinten rechts

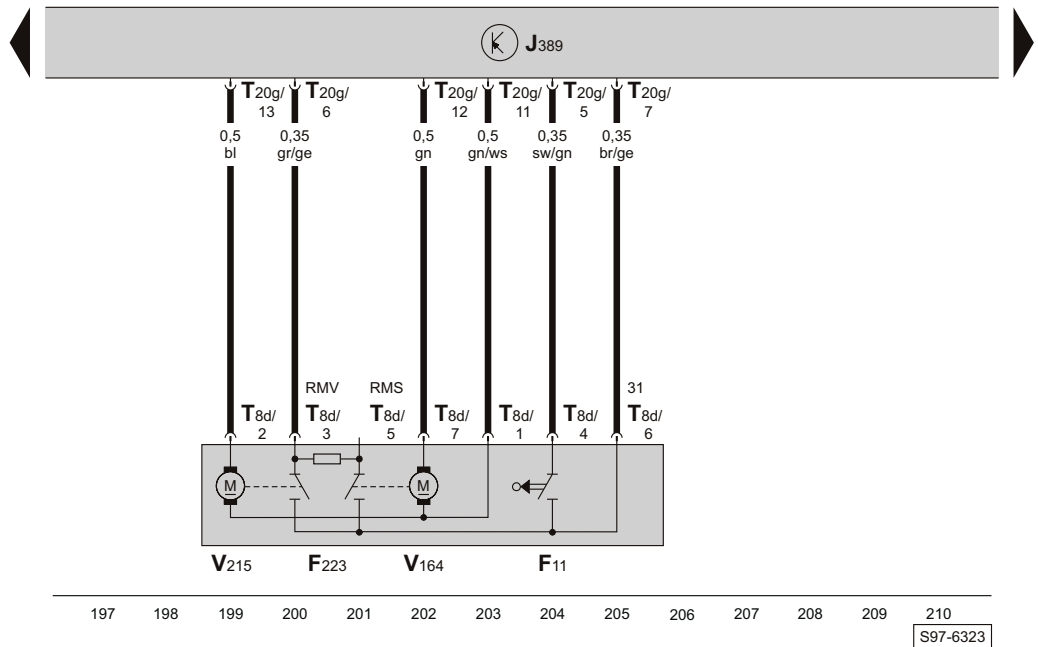

- F11 - Türkontaktschalter hinten rechts
- F223 - Schließereinheit für Zentralverriegelung hinten rechts
- J389 - Türsteuergerät hinten rechts
- J519 - Bordnetzsteuergerät
- T8d - Steckverbindung, 8fach, an der Schließereinheit für Zentralverriegelung hinten rechts
- T20g - Steckverbindung, 20fach, am Türsteuergerät hinten rechts
- V164 - Motor für SAFE-Funktion der Zentralverriegelung in Tür hinten rechts
- V215 - Motor für Zentralverriegelung in Tür hinten rechts, Lock

Türsteuergerät hinten rechts, Fensterhebermotor hinten rechts, Fensterheberschalter in Tür hinten rechts

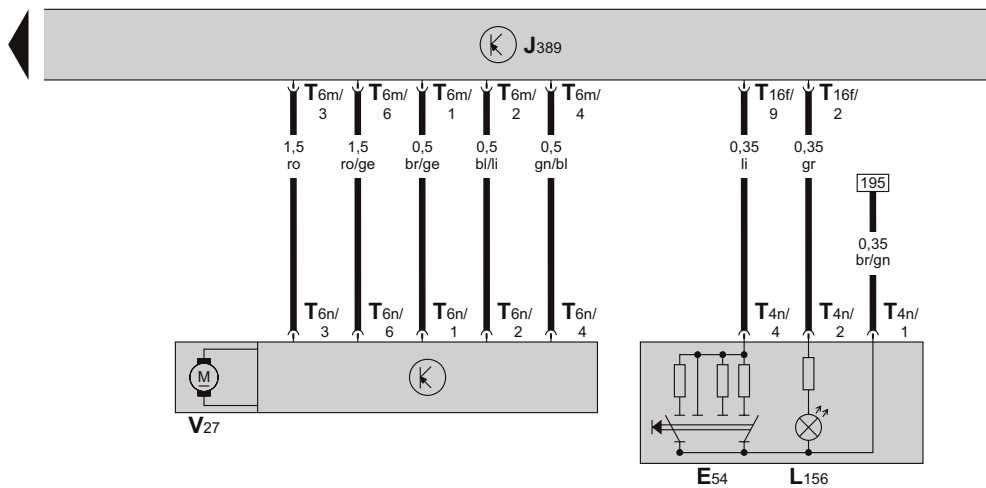

- ws = weiss
- sw = schwarz
- ro = rot
- br = braun
- gn = grün
- bl = blau
- gr = grau
- li = lila
- ge = gelb
- or = orange



- E54 - Fensterheberschalter in Tür hinten rechts
- J389 - Türsteuergerät hinten rechts
- J519 - Bordnetzsteuergerät
- L156 - Lampe für Schalterbeleuchtung
- T4n - Steckverbindung, 4fach, am Fensterheberschalter in Tür hinten rechts
- T6m - Steckverbindung, 6fach, am Türsteuergerät hinten rechts
- T6n - Steckverbindung, 6fach, am Fensterhebermotor hinten rechts
- T16f - Steckverbindung, 16fach, am Türsteuergerät hinten rechts
- V27 - Fensterhebermotor hinten rechts

Taster für Entriegelung in Heckklappengriff, Taster für zweiteilige Heckklappe, Lampe für hochgesetzte Bremsleuchte

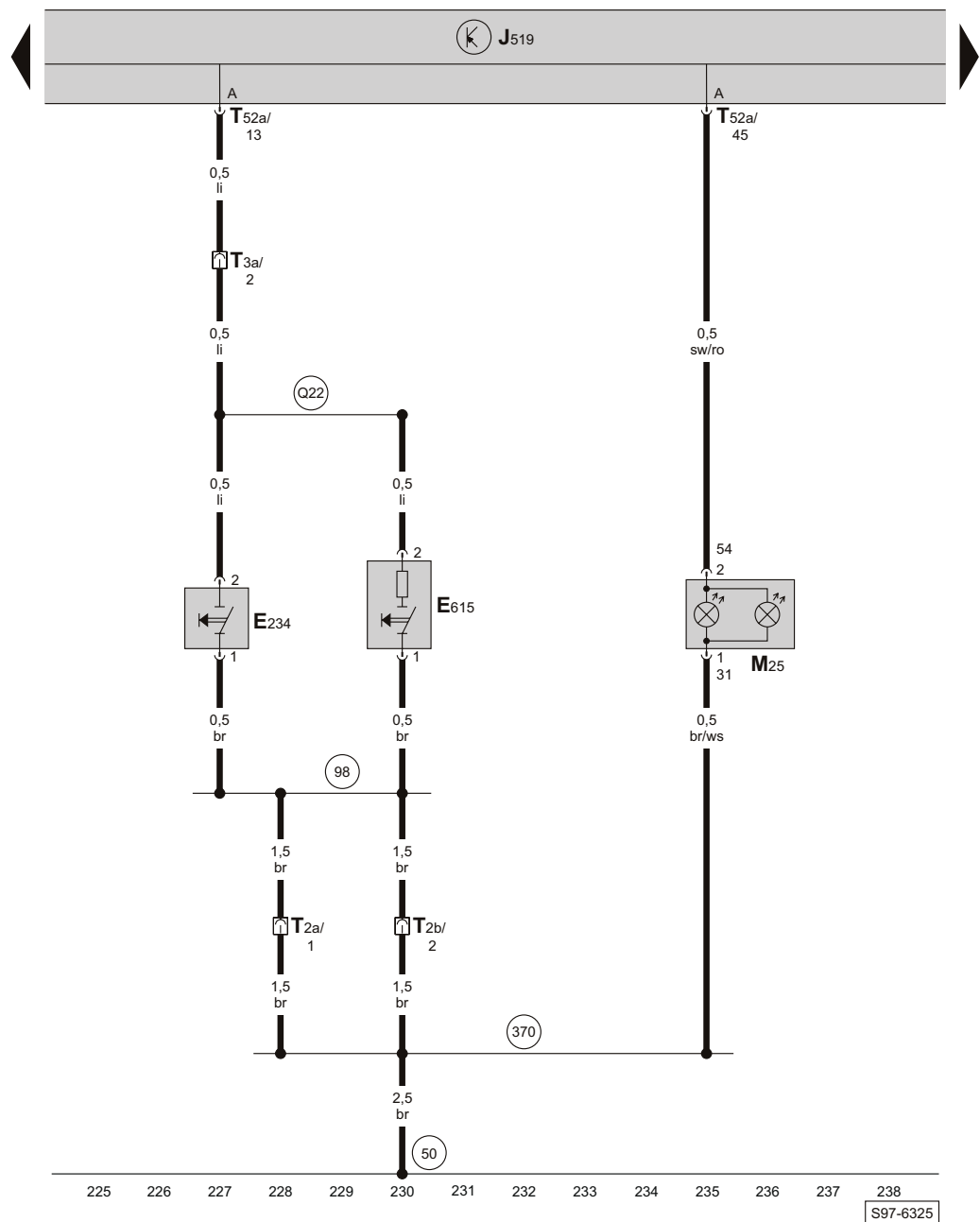

- ws = weiss
- sw = schwarz
- ro = rot
- br = braun
- gn = grün
- bl = blau
- gr = grau
- li = lila
- ge = gelb
- or = orange

- E234 - Taster für Entriegelung in Heckklappengriff
- E615 - Taster für zweiteilige Heckklappe
- J519 - Bordnetzsteuergerät
- M25 - Lampe für hochgesetzte Bremsleuchte
- T2a - Steckverbindung, 2fach, in der Heckklappe links (blau)
- T2b - Steckverbindung, 2fach, in der Heckklappe links (schwarz)
- T3a - Steckverbindung, 3fach, in der Heckklappe links (schwarz)
- T52a - Steckverbindung, 52fach, am Bordnetzsteuergerät (schwarz)

- (50) - Massepunkt im Kofferraum links
- (98) - Masseverbindung im Leitungsstrang Heckklappe
- (370) - Masseverbindung 5 im Hauptleitungsstrang
- (Q22) - Verbindung 1 im Leitungsstrang Heckklappe

S97-6325

Schließseinheit für Heckklappe

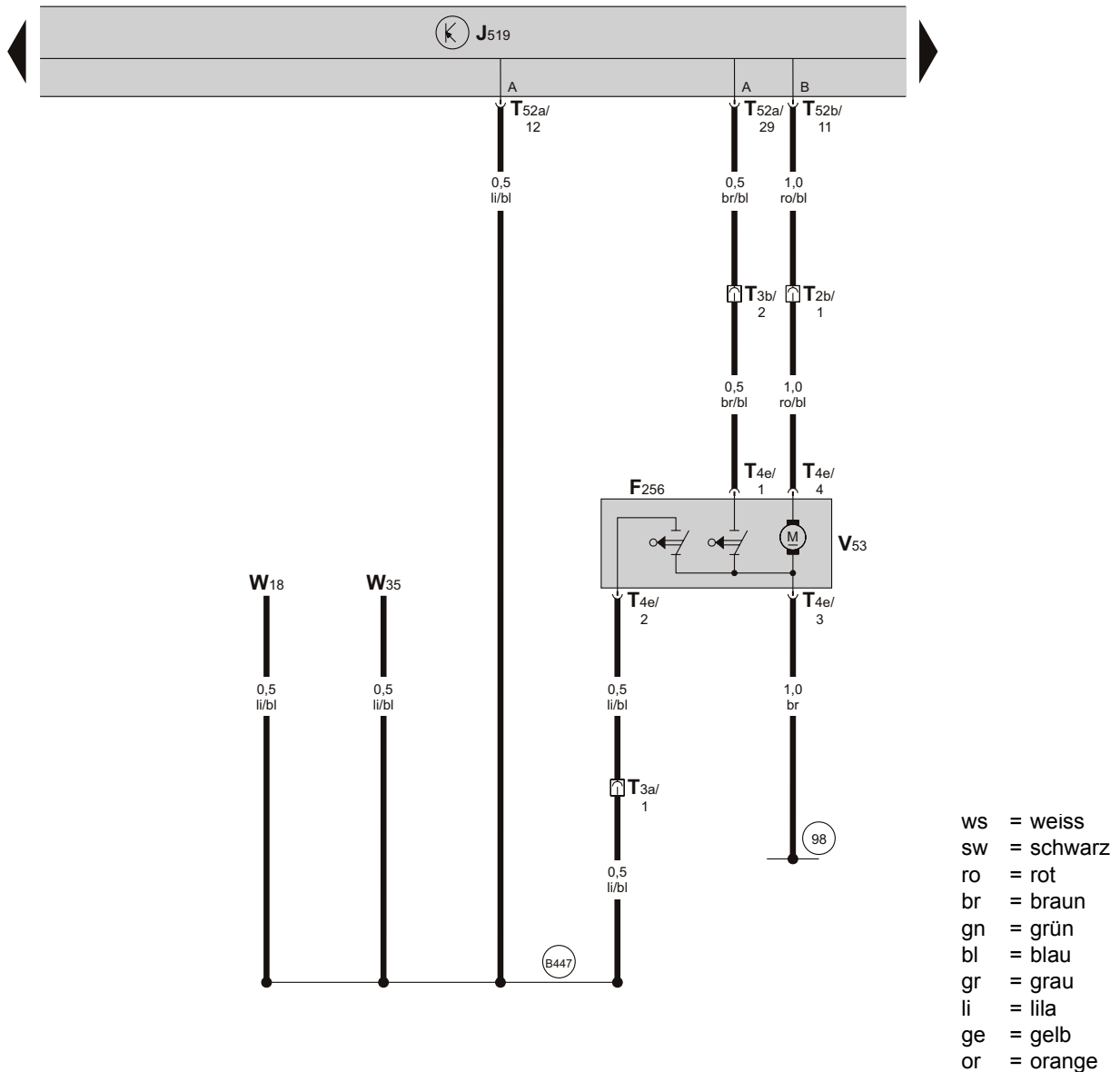

239 240 241 242 243 244 245 246 247 248 249 250 251 252
 S97-6326

- F256 - Schließseinheit für Heckklappe
 J519 - Bordnetzsteuergerät
 T2b - Steckverbindung, 2fach, in der Heckklappe links (schwarz)
 T3a - Steckverbindung, 3fach, in der Heckklappe links (schwarz)
 T3b - Steckverbindung, 3fach, in der Heckklappe links (blau)
 T4e - Steckverbindung, 4fach, an der Schließseinheit für Heckklappe
 T52a - Steckverbindung, 52fach, am Bordnetzsteuergerät (schwarz)
 T52b - Steckverbindung, 52fach, am Bordnetzsteuergerät (weiß)
 V53 - Motor für Zentralverriegelung in Heckklappe
 W18 - Kofferraumleuchte links
 W35 - Kofferraumleuchte rechts
 (98) - Masseverbindung im Leitungsstrang Heckklappe
 (B447) - Verbindung (Kofferraumleuchte) im Hauptleitungsstrang

Motor für Tankdeckelverriegelung, Motor für Heckklappenverbindung rechts, Motor für Heckklappenverbindung links

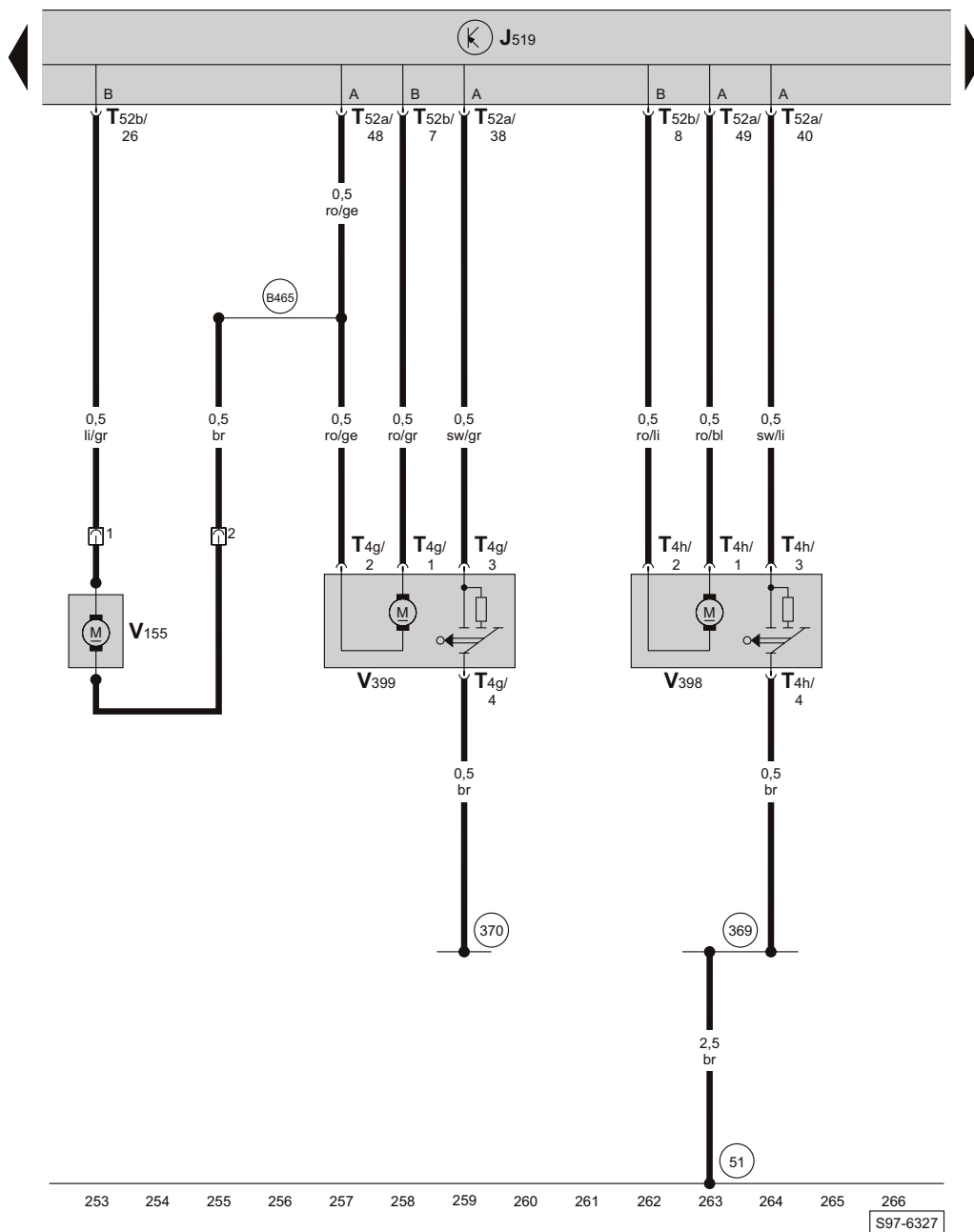

- ws = weiss
- sw = schwarz
- ro = rot
- br = braun
- gn = grün
- bl = blau
- gr = grau
- li = lila
- ge = gelb
- or = orange

- J519 - Bordnetzsteuergerät
- T4g - Steckverbindung, 4fach, am Motor für Heckklappenverbindung links
- T4h - Steckverbindung, 4fach, am Motor für Heckklappenverbindung rechts
- T52a - Steckverbindung, 52fach, am Bordnetzsteuergerät (schwarz)
- T52b - Steckverbindung, 52fach, am Bordnetzsteuergerät (weiß)
- V155 - Motor für Tankdeckelverriegelung
- V398 - Motor für Heckklappenverbindung rechts

- V399 - Motor für Heckklappenverbindung links
- (51) - Massepunkt im Kofferraum rechts
- (369) - Masseverbindung 4 im Hauptleitungsstrang
- (370) - Masseverbindung 5 im Hauptleitungsstrang
- (B465) - Verbindung 1 im Hauptleitungsstrang

