

Abdeckungen für Steuerketten - Montageübersicht

- 1 - O-Ring**
- ersetzen
 - vor Montage einölen
- 2 - Führungsrohr für Ölmesstab**
- 3 - Schraube**
- 9 Nm
- 4 - Schraube**
- 9 Nm

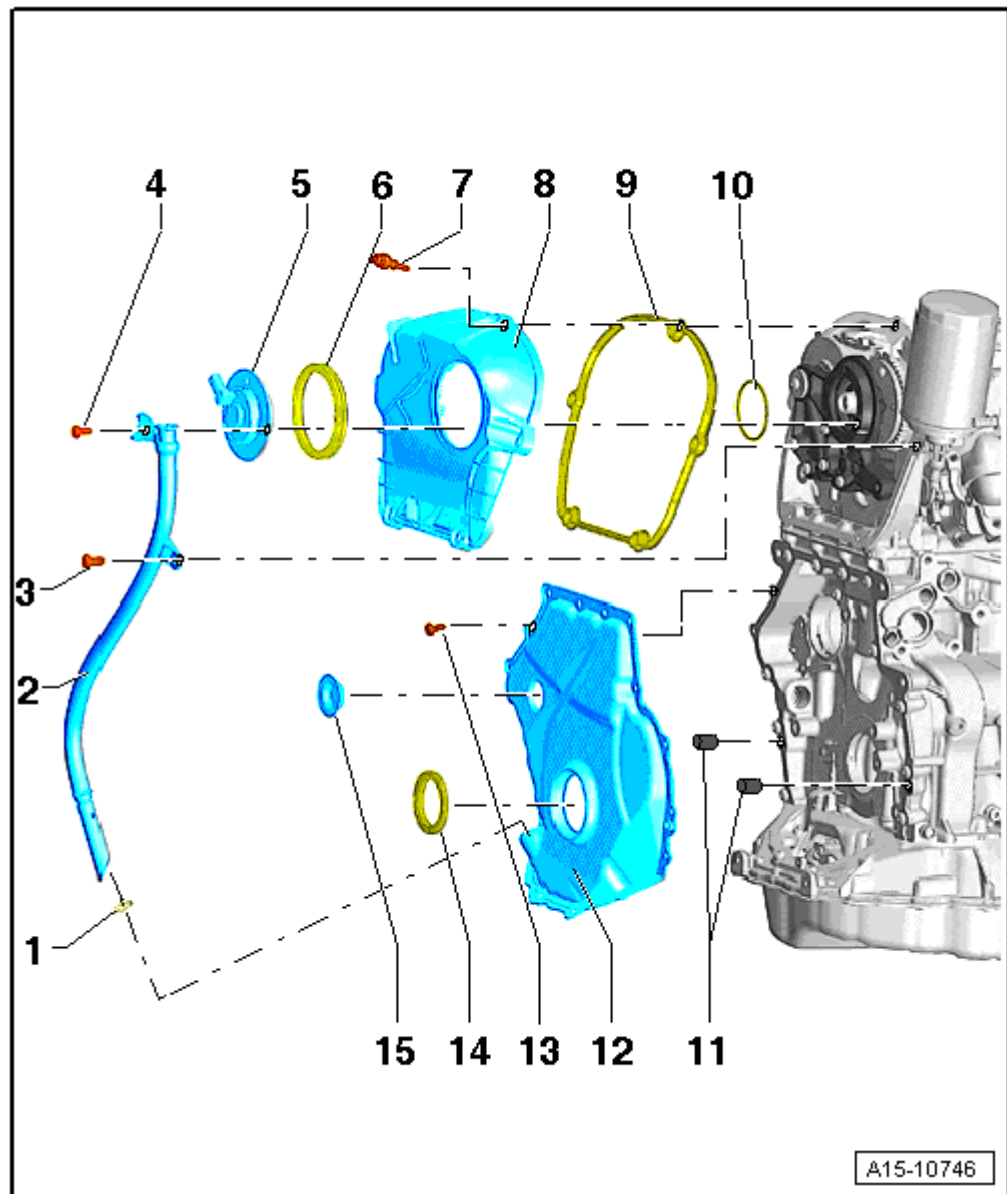

5 - Ventil 1 für Nockenwellenverstellung -N205-

- aus- und einbauen → Kapitel

6 - Dichtring

- vor Montage einölen
- bei Beschädigung ersetzen

7 - Schraube

- Anzugsreihenfolge → Kapitel

8 - Abdeckung oben für Steuerkette

- aus- und einbauen → Kapitel
- Anzugsreihenfolge → Abb.

9 - Dichtung

- bei Beschädigung ersetzen

10 - O-Ring

- ersetzen
- vor Montage einölen

11 - Passstifte

- Zentrierung der Abdeckung

12 - Abdeckung unten für Steuerkette

- Anzugsreihenfolge mit 15 Schrauben → Abb.
- Anzugsreihenfolge mit 8 Schrauben → Abb.
- aus- und einbauen
 - Passat, CC → Kapitel
 - Golf, Eos, Scirocco → Kapitel
 - Tiguan → Kapitel

13 - Schraube

- ersetzen
- Anzugsreihenfolge mit 15 Schrauben → Abb.
- Anzugsreihenfolge mit 8 Schrauben → Abb.

14 - Wellendichtring

- für Schwingungsdämpfer
- ersetzen → Kapitel

15 - Verschlussstopfen

- ersetzen

Abdeckung oben für Steuerkette - Anzugsreihenfolge

- Schrauben -1 bis 5- in 2 Stufen in der gezeigten Reihenfolge festziehen:

1 - Schrauben handfest anziehen

2 - Schrauben mit 9 Nm anziehen

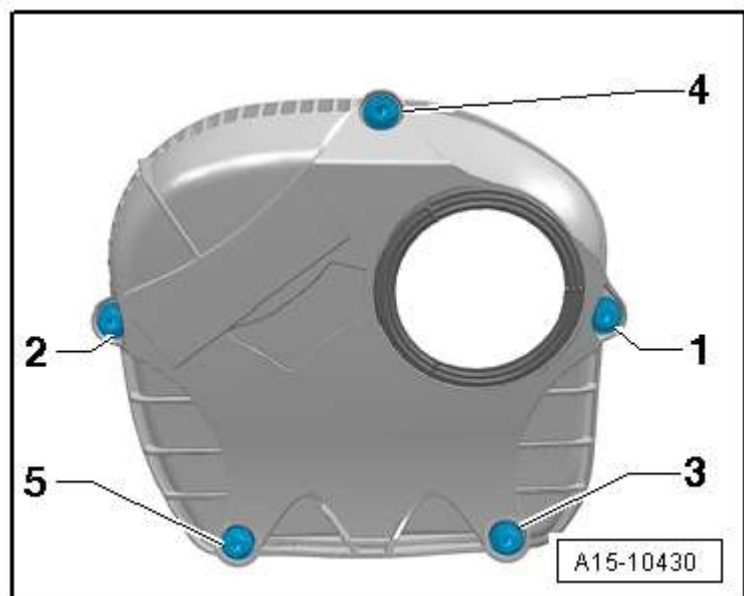

Abdeckung unten für Steuerkette - Anzugsreihenfolge, mit 15 Schrauben

- Schrauben -1 bis 15- in 2 Stufen in der gezeigten Reihenfolge festziehen:
- 1. Schrauben mit 8 Nm anziehen.
- 2. Schrauben 45° weiterdrehen.

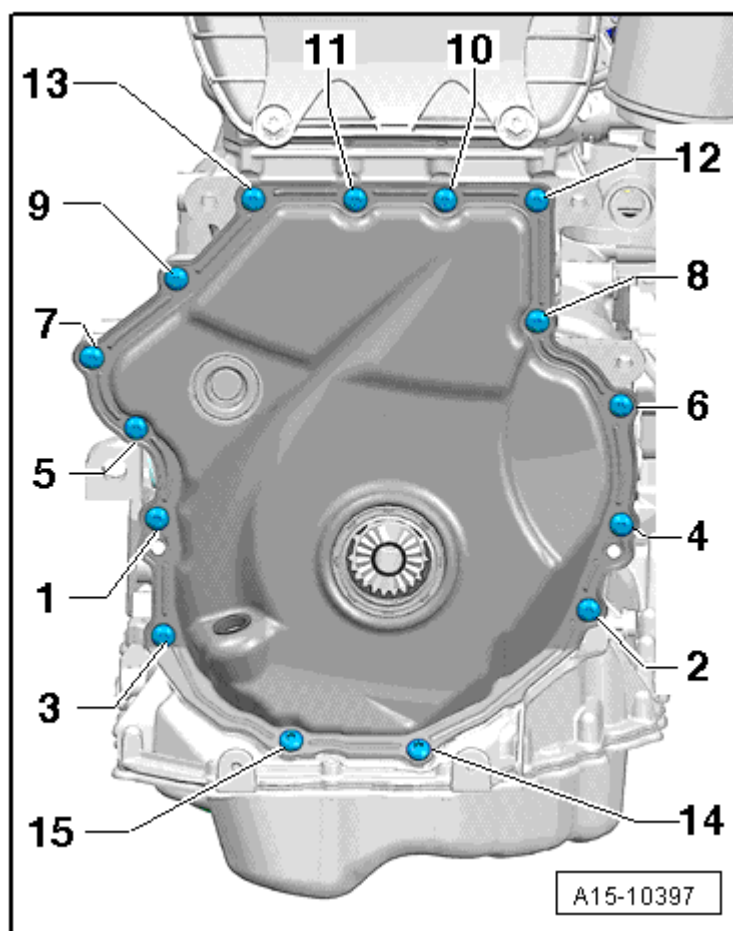

Abdeckung unten für Steuerkette - Anzugsreihenfolge, mit 8 Schrauben

- Schrauben -1 bis 8- in 2 Stufen in der gezeigten Reihenfolge festziehen:
- 1. Schrauben mit 4 Nm anziehen.
- 2. Schrauben 45° weiterdrehen.

