

## Abdeckung oben für Steuerkette aus- und einbauen

### Benötigte Spezialwerkzeuge, Prüf- und Messgeräte sowie Hilfsmittel

- ◆ Drehmomentschlüssel -V.A.G 1783-
- ◆ Maul-Einsteckwerkzeug SW 10 -V.A.G 1783/1-

### Ausbauen

- Motorabdeckung abbauen → **Kapitel**.

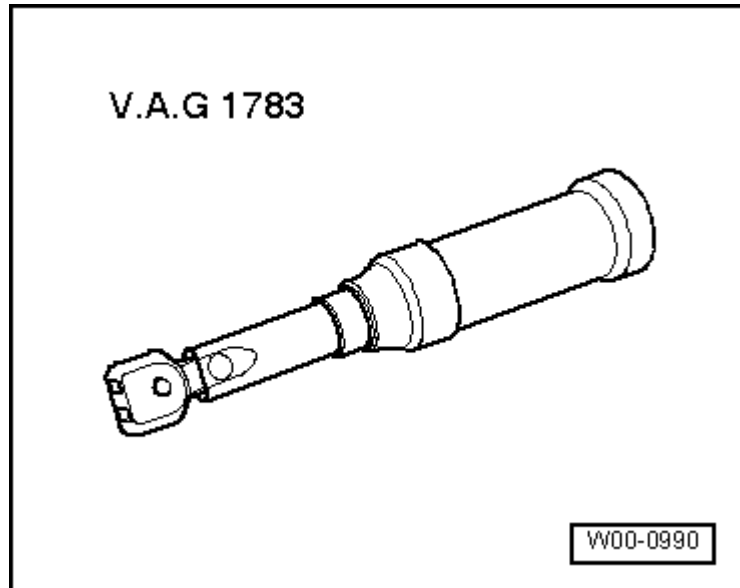

- Nur Fahrzeuge mit Geräuschgenerator: Verriegelung -1- öffnen, Kraftstoffleitungen -2- ausclipsen und Schraube -3- am Aktivkohlebehälter lösen. Ladeluftrohr zur Seite legen.

### Fahrzeuge mit Aktivkohlebehälter im Motorraum:

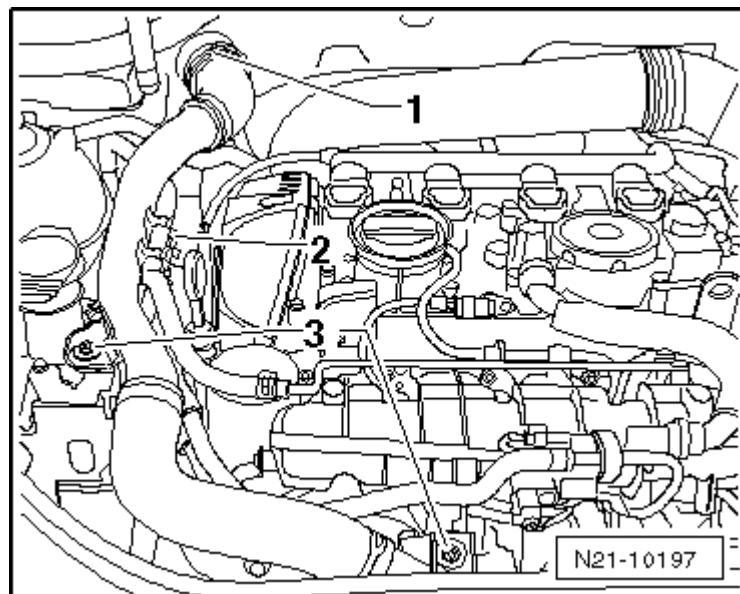

- Entlüftungsleitung -1- abziehen, Aktivkohlebehälter entriegeln -A- und nach oben abnehmen -B-.

Alle:

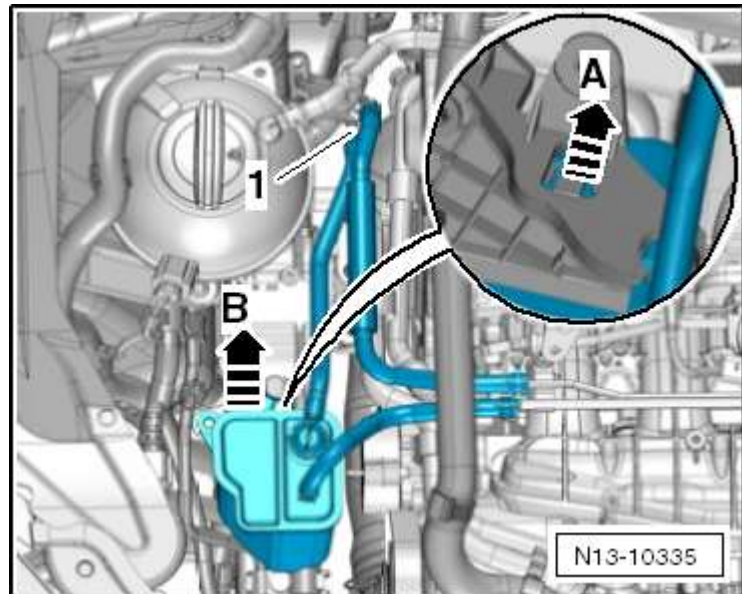

- Schrauben -Pfeile- für Kühlmittelrohre vom Saugrohr abschrauben.
- Kühlmittelschläuche zur Seite drücken und mit einem Kabelbinder am Motorlager sichern.
- Ventil 1 für Nockenwellenverstellung -N205- ausbauen.

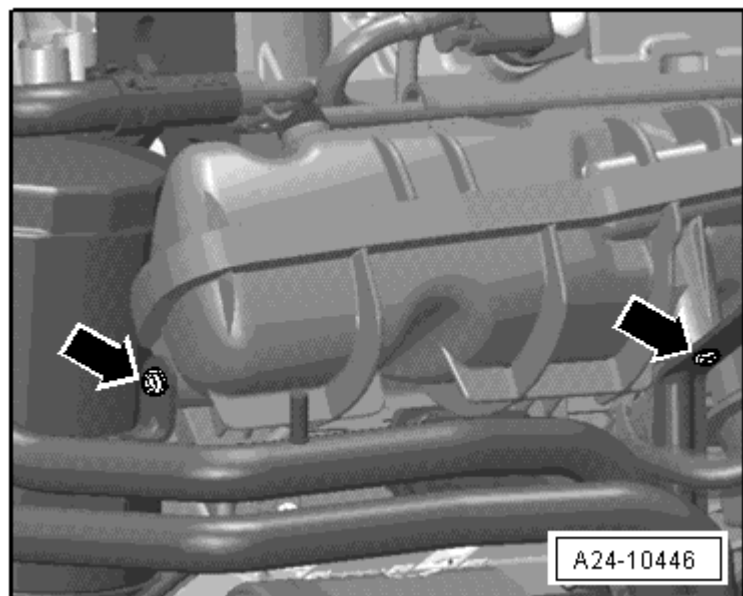

- Schrauben -1...5- herausdrehen und Abdeckung oben für Steuerkette abnehmen.



### Hinweis

Die unteren Schrauben -3- und -5- mit einem Maulschlüssel herausdrehen.

### Einbauen:

- Dichtung und O-Ring mit Motoröl einölen.
- Abdeckung am Motor ansetzen, dabei auf den korrekten Sitz der Dichtung achten.

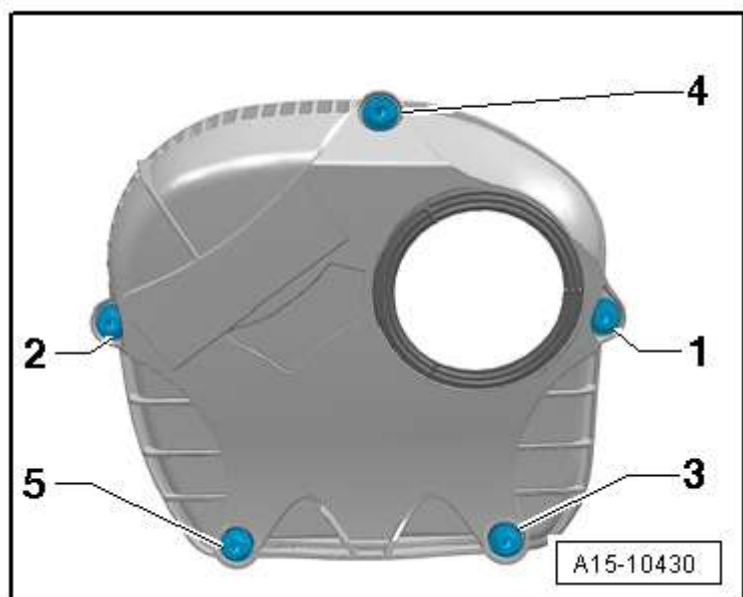

- Schrauben -1 bis 5- in der gezeigten Reihenfolge gleichmäßig handfest anziehen.
- Schrauben mit 9 Nm nachziehen, für die Schrauben -3- und -5- Drehmomentschlüssel -V.A.G 1783- und Maul-Einsteckwerkzeug SW 10 -V.A.G 1783/1- verwenden.
- Ventil 1 für Nockenwellenverstellung -N205- einbauen → **Kapitel**.

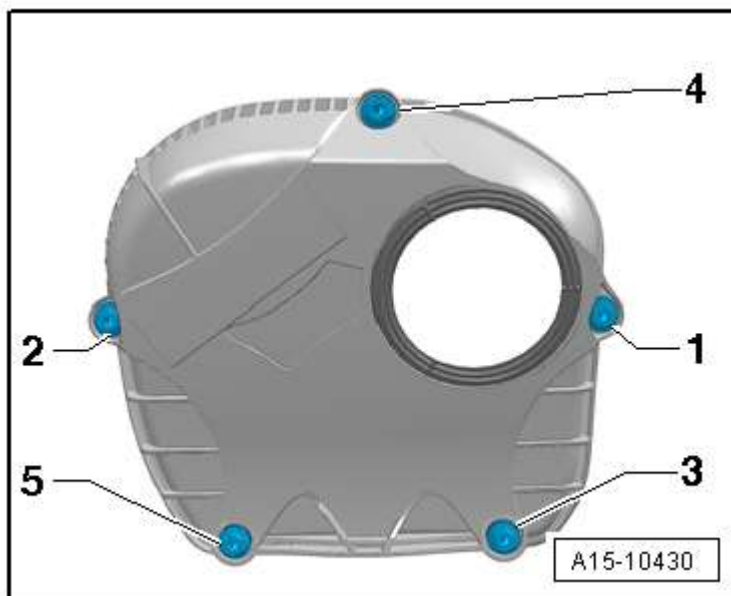

- Schrauben -Pfeile- für Führungsrohr festziehen.



#### Hinweis

Wenn die Anschraubpunkte nicht übereinstimmen, prüfen Sie, ob das Führungsrohr bis Anschlag in die Abdeckung unten für Steuerkette eingesteckt ist.

- Anzugsdrehmomente → **Kapitel**

Der weitere Zusammenbau erfolgt sinngemäß in entgegengesetzter Reihenfolge zum Ausbau.

