

Ausgleichswellensteuerkette aus- und einbauen

Ausbauen

- Abdeckung oben für Steuerkette ausbauen → Kapitel.
- Abdeckung unten für Steuerkette ausbauen:
 - Passat, CC → Kapitel
 - Golf, Eos, Scirocco → Kapitel
 - Tiguan → Kapitel
- Nockenwellensteuerkette ausbauen → Kapitel.
- Gleitschiene für Nockenwellensteuerkette -1- ausbauen.
- Kettenspanner für Nockenwellensteuerkette -3- ausbauen.

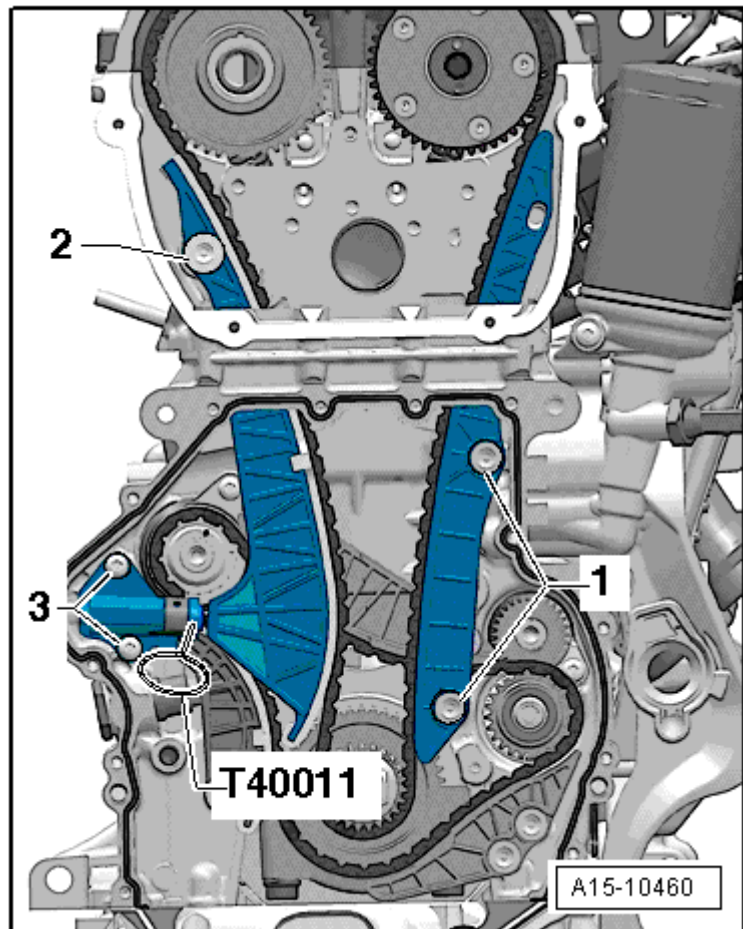

- Kettenspanner der Ausgleichswellensteuerkette -1- ausbauen.
- Spannschiene -2- ausbauen.
- Gleitschiene -3- ausbauen.
- Gleitschiene -4- ausbauen.
- Steuerkette abnehmen.

Einbauen

- Anzugsdrehmomente → Kapitel.

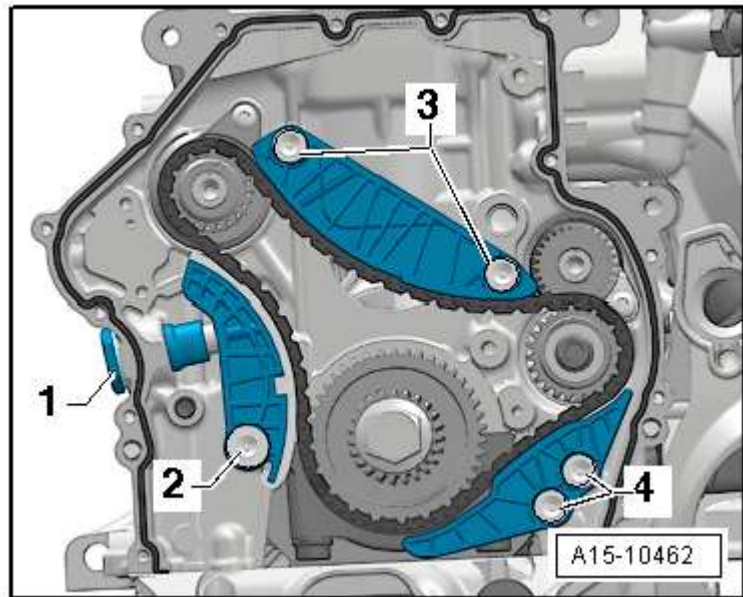

- Zwischenwellenrad/Ausgleichswelle auf Markierungen -Pfeil- drehen.



Hinweis

Bedingt durch die Übersetzung, stimmen die Markierungen nur jede 7. Umdrehung überein.

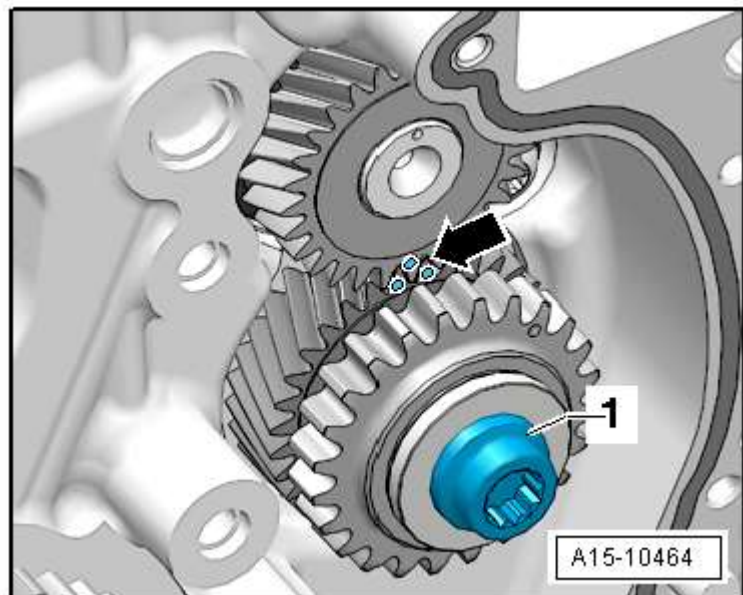

- Steuerkette auflegen, die farbigen Kettenglieder der Steuerkette müssen an den Markierungen der Kettenräder positioniert werden.

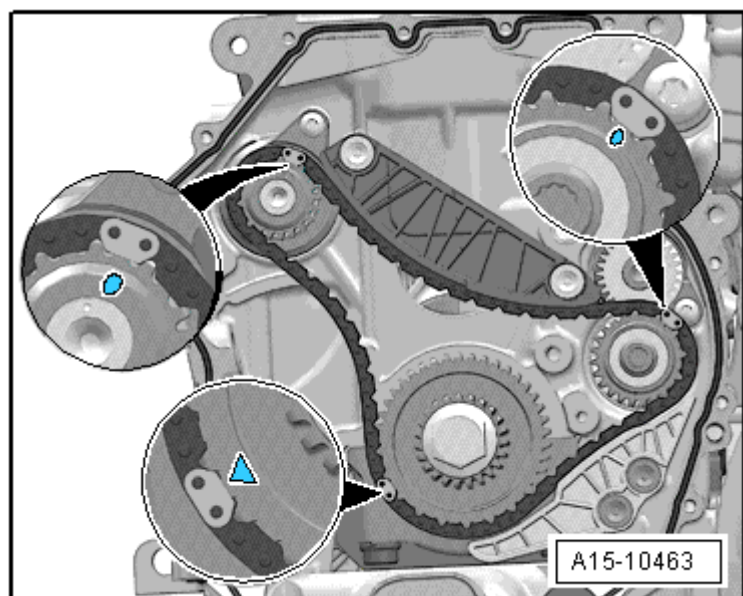

- Spannschiene für Steuerkette einbauen und Schraube -2- festziehen.
- Gleitschiene für Steuerkette einbauen und Schrauben -4- festziehen.
- Gleitschiene für Steuerkette einbauen und Schrauben -3- festziehen.
- Kettenspanner der Steuerkette -1- mit Sicherungsmittel einsetzen → ETKA (Elektronischer Teilekatalog).

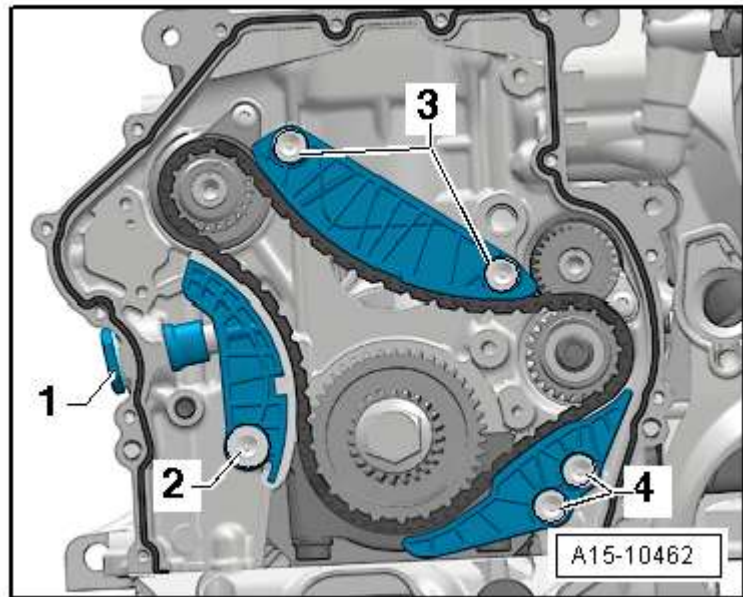

- Überprüfen Sie nochmal die Einstellung.

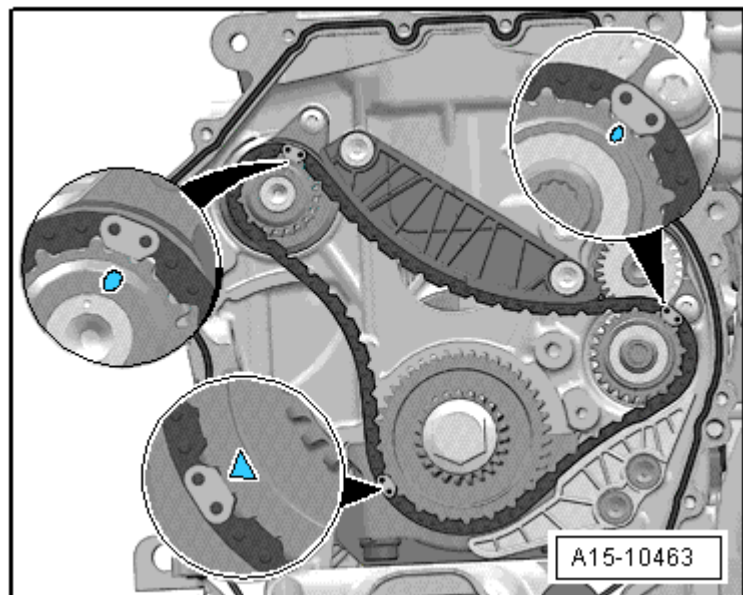

- Markierungen Zwischenwellenrad/Ausgleichswelle Pfeil- prüfen.



Hinweis

Zur besseren Darstellung ist die Markierung Zwischenwellenrad/Ausgleichswelle bei ausgebauter Kette dargestellt.

Der weitere Zusammenbau erfolgt sinngemäß in entgegengesetzter Reihenfolge zum Ausbau.

