

## Zylinderkopf - Montageübersicht

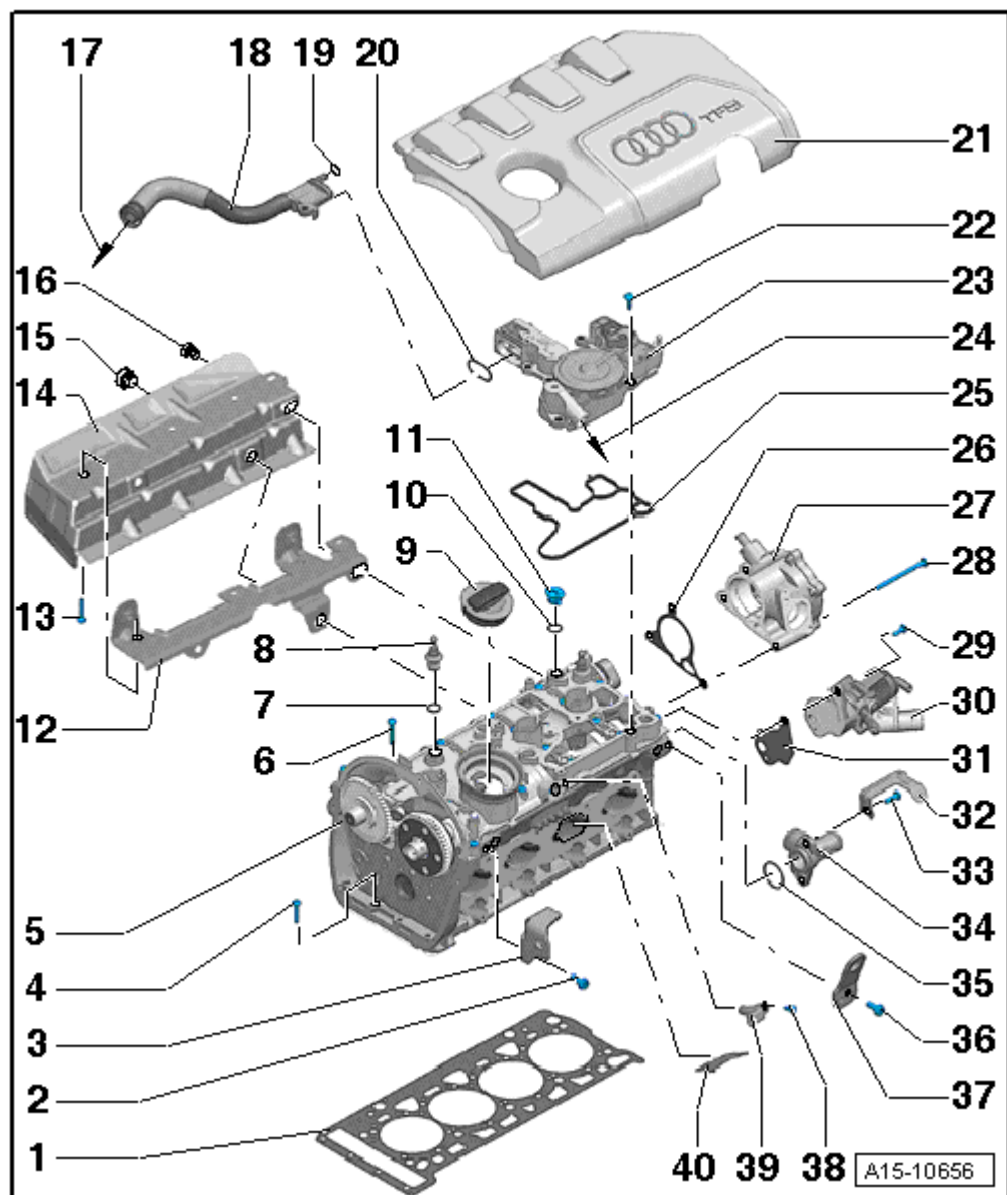

### Hinweis

- ◆ Ersetzen Sie die Zylinderkopfschrauben.
- ◆ Ersetzen Sie bei Montagearbeiten selbstsichernde Muttern, Schrauben, die mit Weiterdrehwinkel angezogen werden, sowie Dichtringe und Dichtungen.
- ◆ Die mitgelieferten Plastikunterlagen zum Schutz der offenen Ventile dürfen erst unmittelbar vor dem Aufsetzen des Zylinderkopfs entfernt werden.
- ◆ Beim Ersetzen des Zylinderkopfs oder der Zylinderkopfdichtung muss das gesamte Kühlmittel erneuert werden.



### 1 - Zylinderkopfdichtung

- ersetzen
- Einbaulage beachten: Teilenummer zum Zylinderkopf

### 2 - Schraube

- 25 Nm

### 3 - Transportlasche

### 4 - Schraube

- Anzugsreihenfolge → Abb.

### 5 - Zylinderkopf

- aus- und einbauen → Kapitel
- auf Verzug prüfen → Abb.

### 6 - Zylinderkopfschraube

- ersetzen
- Reihenfolge beim Lösen beachten → Abb.
- Reihenfolge beim Anziehen beachten → Abb.

### 7 - O-Ring

- ersetzen
- mit Motoröl einölen

### 8 - Verschlussstopfen

- 5 Nm
- mit Kugelkopf für Motorabdeckung

### 9 - Verschlussdeckel

- mit Dichtung

### 10 - O-Ring

- ersetzen
- mit Motoröl einölen

### 11 - Verschlussstopfen

### 12 - Halter

### 13 - Schraube

- 9 Nm

### 14 - Wärmeschutzblech

### 15 - Schraube

- 20 Nm

### 16 - Schraube

- 20 Nm

### 17 - zum Ansaugschlauch/Abgasturbolader

### 18 - Entlüftungsrohr

### 19 - O-Ring

- kein Ersatzteil

### 20 - Dichtung

- kein Ersatzteil

### 21 - Motorabdeckung

### 22 - Schraube

- Anzugsreihenfolge → **Abb.**

**23 - Kurbelgehäuseentlüftung**

- Reihenfolge beim Anziehen beachten → **Abb.**

**24 - zum Saugrohr****25 - Dichtung**

- kein Ersatzteil

**26 - Dichtung**

- bei Beschädigung ersetzen

**27 - Unterdruckpumpe**

- aus- und einbauen → **Kapitel**

**28 - Befestigungsschrauben für Unterdruckpumpe**

- Motorkennbuchstaben CAWA, CAWB, CBFA, CCTA, CCTB, BZB, CGYA: 9 Nm
- Motorkennbuchstaben CCZA, CCZB, CCZC, CCZD, CDAA, CDAB: 8 Nm + 180° weiterdrehen

**29 - 9 Nm**

- nur Motorkennbuchstaben CBFA

**30 - Sekundärlufteinblasventil -N112-**

- nur Motorkennbuchstaben CBFA

**31 - Dichtung**

- nur Motorkennbuchstaben CBFA
- ersetzen

**32 - Halteblech****33 - Schraube**

- 9 Nm

**34 - Anschlussstutzen****35 - O-Ring**

- ersetzen
- Kühlmittel benetzen

**36 - Schraube**

- 25 Nm

**37 - Transportlasche****38 - Schraube**

- 9 Nm

**39 - Hallgeber -G40-****40 - Trennplatte**

**Kurbelgehäuseentlüftung - Anzugsreihenfolge**

- Schrauben für Kurbelgehäuseentlüftung in der Reihenfolge -1 ... 10- mit 11 Nm festziehen.

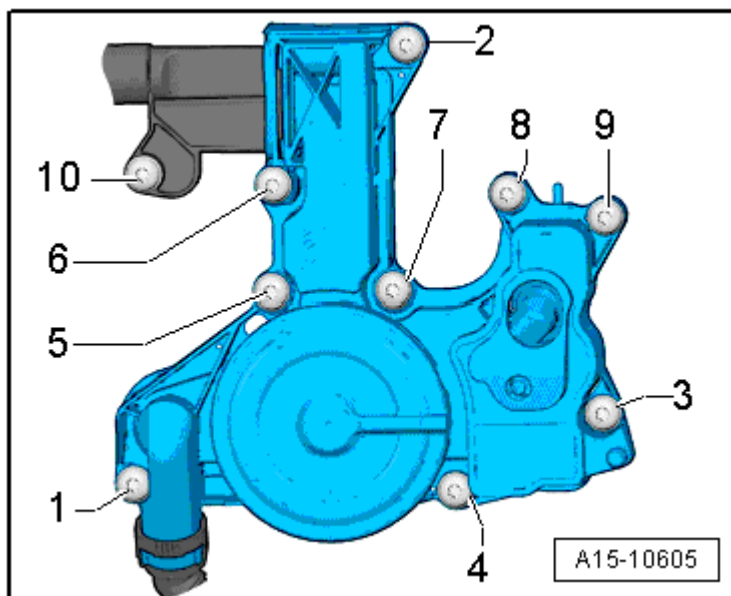

**Zylinderkopf lösen**

- Schrauben -Pfeile- ausdrehen.
- Schrauben für Zylinderkopf in der Reihenfolge -1 ... 5- lösen.

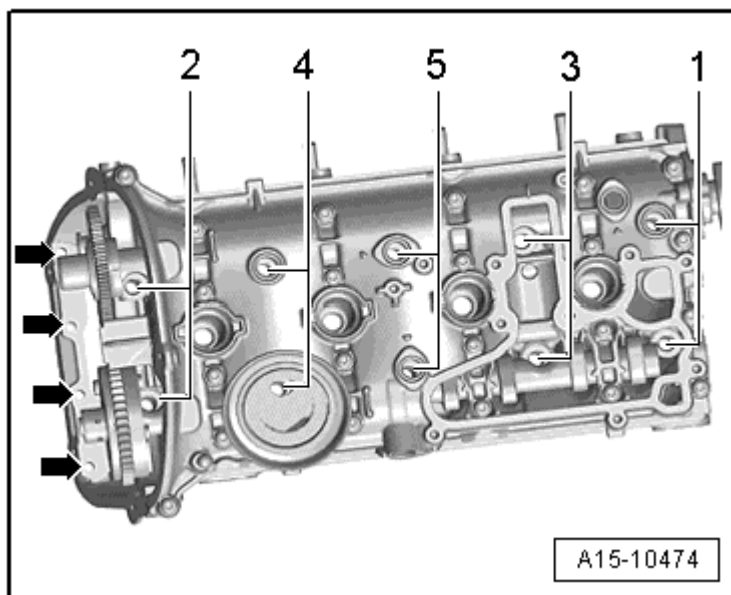

**Zylinderkopf - Anzugsreihenfolge**

- Schrauben für Zylinderkopf in der Reihenfolge -1 ... 5- mit Steckeinsatz Polydrive -T10070- wie folgt festziehen.

**1 - Mit Drehmomentschlüssel mit 40 Nm voranziehen**

**2 - Mit starrem Schlüssel 90° weiterdrehen**

**3 - Mit starrem Schlüssel 90° weiterdrehen**

- Danach die Schrauben -Pfeile- festziehen.

**1 - Schrauben mit 8 Nm voranziehen**

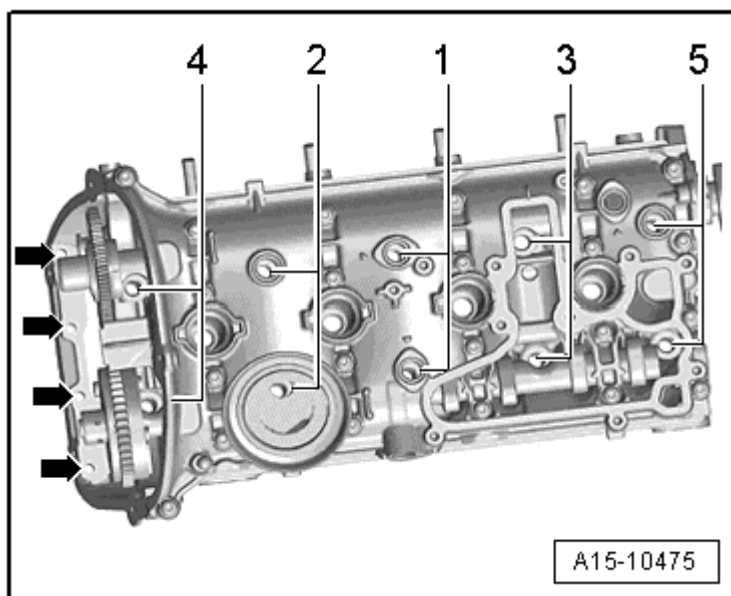

**2 - Schrauben mit starrem  
Schlüssel 90° weiterdrehen**

**Zylinderkopf auf Verzug prüfen**

- Zylinderkopf mit Haarlineal 500 mm - VAS 6075- und Fühlerblattlehre an mehreren Stellen auf Verzug prüfen.
- ◆ max. zulässiger Verzug: 0,05 mm

